

CANDY

Встраиваемая
бытовая техника
КОЛЛЕКЦИЯ 2020



www.candy.ru

CANDY

Встраиваемая бытовая техника

КОЛЛЕКЦИЯ 2020

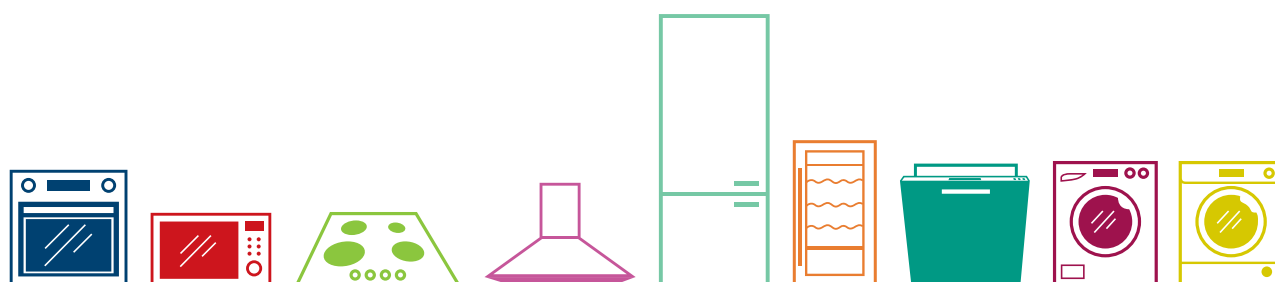

**СДЕЛАЙТЕ СВОЙ ДЕНЬ ПРОЩЕ.
БОЛЬШЕ РЕШЕНИЙ - БОЛЬШЕ ВРЕМЕНИ НА СЕБЯ.**

Candy производит **ИТАЛЬЯНСКУЮ, УМНУЮ** и **ОРИЕНТИРОВАННУЮ НА ПОЛЬЗОВАТЕЛЯ** технику для дома.

УМНЫЕ РЕШЕНИЯ

Быть интеллектуальным – это способность думать нестандартно и генерировать оригинальные решения для удовлетворения нужд людей. Интеллектуальность Candy базируется на большом опыте в создании продуктов, ориентированных на клиентов, **которые делают их жизнь проще.**



1974

2017



ТЕХНИКА ОРИЕНТИРОВАННАЯ НА ПОЛЬЗОВАТЕЛЯ

Быть ближе для Sandy означает акцентировать внимание на покупателях. Эта близость достигается благодаря поддержке потребителя во всем процессе принятия решений и тому, что **нужды конечного покупателя становятся главным аспектом при разработке продукта.**



ИТАЛЬЯНСКИЙ СТИЛЬ

Итальянский стиль – это не только эстетика и дизайн с точки зрения искусства, еды или моды. Для Sandy итальянский стиль – это также **подход к жизни** и талант наслаждаться “Dolce Vita”..



CONNECTED TO YOUR LIFE

ПЕРВЫЙ МОДЕЛЬНЫЙ РЯД БЫТОВОЙ **ТЕХНИКИ, КОТОРАЯ ОБЩАЕТСЯ С ВАМИ,** ГДЕ БЫ ВЫ НИ НАХОДИЛИСЬ

Сегодня все больше людей организуют свою жизнь с помощью смартфона.

Так почему бы не использовать его также и для дома?

Благодаря системе Candy simply-Fi, вы можете общаться с вашей бытовой техникой через мобильные устройства и приложение simply-Fi App.

Загрузите сейчас приложение simply-Fi App.

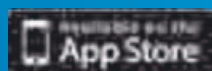

Работа посредством NFC технологии возможна только на смартфонах с ОС Android, имеющих функцию NFC



ДУХОВЫЕ ШКАФЫ SIMPLY-FI

ХОТИТЕ, ЧТОБЫ ДУХОВОЙ ШКАФ БЫЛ РАЗОГРЕТ К ВАШЕМУ ВОЗВРАЩЕНИЮ ДОМОЙ?

Чтобы ускорить процесс приготовления пищи, можно включить предварительный нагрев духового шкафа, когда вы находитесь вне дома

РЕЖИМ ПРЕДВАРИТЕЛЬНОГО НАГРЕВА

ХОТИТЕ ЗНАТЬ О СОСТОЯНИИ ДУХОВОГО ШКАФА?

Следит за состоянием и обеспечивает бесперебойную работу бытовых электроприборов независимо от вашего местонахождения, а также дает практические советы.

ИНФОРМАЦИОННЫЙ РЕЖИМ

ХОТИТЕ ВЫБРАТЬ СРЕДИ МНОЖЕСТВА РЕЦЕПТОВ?

Вместе с новым духовым шкафом SIMPLY-FI Вы получаете огромный выбор разнообразных рецептов. Candy предлагает широкий выбор блюд на любой вкус.

РЕЖИМ MENU À LA CARTE



ИНДУКЦИОННАЯ ВАРОЧНАЯ ПОВЕРХНОСТЬ *SIMPLY-FI*



ЧТО ДЕЛАТЬ, ЕСЛИ ВЫ ЗАБЫЛИ, КОГДА БЛЮДО БУДЕТ ГОТОВО?

Приложение в режиме реального времени позволяет узнать, когда нагрелась варочная поверхность, какой режим конфорки включен, а также о том, сколько времени осталось до завершения приготовления пищи.

РЕЖИМ РЕАЛЬНОГО ВРЕМЕНИ

ХОТИТЕ ЗНАТЬ О СОСТОЯНИИ ВАРОЧНОЙ ПОВЕРХНОСТИ УДАЛЕННО

Благодаря приложению вы можете в любое время следить за состоянием варочной поверхности независимо от вашего местонахождения. Кроме того, приложение предупредит вас о наличии проблем с электричеством.

ИНФОРМАЦИОННЫЙ РЕЖИМ



КУХОННАЯ ВЫТЯЖКА SIMPLY-FI

ХОТИТЕ ЗНАТЬ О СОСТОЯНИИ ВЫТЯЖКИ?

Следит за состоянием и обеспечивает бесперебойную работу бытовых электроприборов независимо от вашего местонахождения

ИНФОРМАЦИОННЫЙ РЕЖИМ

ХОТИТЕ, ЧТОБЫ ВОЗДУХ БЫЛ ЧИСТЫМ, КОГДА ВЫ ВЕРНЕТЕСЬ ДОМОЙ?

Позволяет включить вытяжку на расстоянии даже когда вы находитесь вне дома. Благодаря сенсoram, вытяжка автоматически отключится, когда воздух на кухне станет чистым.

АВТОМАТИЧЕСКИЙ РЕЖИМ ОЧИСТКИ ВОЗДУХА

ЕСТЬ ЛИ ЗАДЫМЛЕНИЕ НА КУХНЕ?

Приложение подает сигнал тревоги при наличии изменений в составе воздуха (например, при неожиданном задымлении).

РЕЖИМ КОНТРОЛЯ СОСТОЯНИЯ ВОЗДУХА

ЗАХОТЕЛОСЬ ПИТЬ СРЕДИ НОЧИ?

Вы можете безопасно добраться до холодильника, удаленно включив освещение на вытяжке.

РЕЖИМ БЕЗОПАСНОГО ОСВЕЩЕНИЯ

ПОСУДОМОЕЧНЫЕ МАШИНЫ SIMPLY-FI

ХОТИТЕ УПРАВЛЯТЬ ПАРАМЕТРАМИ ПРОДОЛЖИТЕЛЬНОСТИ РАБОТЫ ПОСУДОМОЕЧНОЙ МАШИНЫ ПО СВОЕМУ ВЫБОРУ?

Позволяет осуществлять запуски и вносить изменения в запрограммированные циклы работы прибора в любое время. Кроме того, приложение позволяет постоянно быть в курсе того, сколько времени осталось до окончания процесса мытья посуды.

РЕЖИМ ОТЛОЖЕННОГО СТАРТА И ОСТАВШЕГОСЯ ВРЕМЕНИ

ХОТИТЕ УСТАНАВЛИВАТЬ ИНЫЕ ПАРАМЕТРЫ РАБОТЫ ПО СВОЕМУ ВЫБОРУ?

Приложение рекомендует наиболее подходящую программу в соответствии с выбранными параметрами загрузки (тип посуды и уровень загрязнения) и легко позволяет сохранить выбранные установки. Кроме того, функция быстрого запуска позволяет получить доступ непосредственно к последним применявшимся программам.

РЕЖИМ MENU À LA CARTE.

ХОТИТЕ ЗНАТЬ О СОСТОЯНИИ ПОСУДОМОЕЧНОЙ МАШИНЫ?

Следит за состоянием и обеспечивает бесперебойную работу бытовых электроприборов независимо от вашего местонахождения.

ИНФОРМАЦИОННЫЙ РЕЖИМ

НУЖЕН СОВЕТ?

Получите массу полезной информации и советов, чтобы ваша посудомоечная машина работала максимально эффективно.

ПОЛЕЗНЫЕ СОВЕТЫ

ХОТИТЕ ПРОДЛИТЬ ЖИЗНЬ ВАШЕЙ ПОСУДОМОЕЧНОЙ МАШИНЕ?

Вы можете продлить жизнь своей посудомоечной машине благодаря системе проверки состояния прибора.

«УМНАЯ ПРОВЕРКА»



ХОЛОДИЛЬНИКИ SIMPLY-FI

ХОТИТЕ УВЕЛИЧИТЬ МОЩНОСТЬ ОХЛАЖДЕНИЯ В ХОЛОДИЛЬНИКЕ, ПОКА НАХОДИТЕСЬ ВНЕ ДОМА?

Приложение позволяет на расстоянии увеличить мощность охлаждения, а также активировать турборежим в холодильнике или морозильнике. После того, как вы заполнили холодильник, внутри автоматически устанавливается предыдущее значение температуры.

РЕЖИМ СУПЕРЗАМОРОЗКА/СУПЕРОХЛАЖДЕНИЕ

СОБИРАЕТЕСЬ В ОТПУСК И ХОТИТЕ СЭКОНОМИТЬ ЭНЕРГИЮ НА ВРЕМЯ ДЛИТЕЛЬНОГО ОТСУТСТВИЯ?

Просто выключите специальный режим «Отпуск», а отключить его вы сможете в любое время через мобильное приложение.

РЕЖИМ «ОТПУСК»

ДОСТАТОЧНО ЛИ ОХЛАЖДЕНА БУТЫЛКА ПЕРЕД ПОДАЧЕЙ НА СТОЛ?

Благодаря приложению вы сможете установить необходимое время для охлаждения ваших напитков. Как только напиток будет охлажден, вы получите оповещение.

РЕЖИМ ОХЛАЖДЕНИЯ НАПИТКОВ

ХОТИТЕ ИЗБЕЖАТЬ ИСПОРЧЕННЫХ ПРОДУКТОВ?

Вы можете установить сроки годности для продуктов, хранящихся в вашем холодильнике, и обеспечить лучшие условия для сохранения продуктов.

АССИСТЕНТ КОНТРОЛЯ ЗА СРОКОМ ГОДНОСТИ

ХОТИТЕ БОЛЬШЕ СОВЕТОВ?

Получите массу полезной информации и советов по хранению продуктов.

ПОЛЕЗНЫЕ СОВЕТЫ



СТИРАЛЬНЫЕ МАШИНЫ SIMPLY-FI

НЕ МОЖЕТЕ ДОСТАТЬ БЕЛЬЕ ИЗ СТИРАЛЬНОЙ МАШИНЫ СРАЗУ ПОСЛЕ СТИРКИ?

Не нужно больше торопиться домой, чтобы достать выстиранные вещи из стиральной машины. Когда программа стирки будет завершена, приложение предоставит вам возможность запустить программу сохранения свежести белья. Где бы вы ни находились, все это можно сделать в любое удобное время благодаря wi-fi соединению.

РЕЖИМ СОХРАНЕНИЯ СВЕЖЕСТИ

ХОТИТЕ УПРАВЛЯТЬ ПАРАМЕТРАМИ РАБОТЫ СТИРАЛЬНОЙ МАШИНЫ ПО СВОЕМУ ВЫБОРУ?

Позволяет осуществлять запуски и вносить изменения в запрограммированные циклы работы стиральной машины в любое время. Не нужно больше находиться дома, чтобы контролировать процесс стирки. Кроме того, приложение позволяет постоянно быть в курсе того, сколько времени осталось до окончания процесса стирки.

РЕЖИМ ОТЛОЖЕННОГО СТАРТА И ОСТАВШЕГОСЯ ВРЕМЕНИ

ХОТИТЕ ВЫБИРАТЬ ПАРАМЕТРЫ РАБОТЫ СТИРАЛЬНОЙ МАШИНЫ ПО СВОЕМУ ВЫБОРУ?

Приложение рекомендует наиболее подходящую программу стирки в соответствии с выбранными параметрами загрузки (температура, отжим, дополнительное полоскание и т.д.) Кроме того, функция быстрого запуска позволяет получить доступ непосредственно к последним применявшимся программам.

РЕЖИМ MENU À LA CARTE

ХОТИТЕ ПРОДЛИТЬ ЖИЗНЬ ВАШЕЙ СТИРАЛЬНОЙ МАШИНЕ?

Вы можете продлить жизнь своей стиральной машине благодаря системе проверки состояния прибора, а также получать практические советы по самостоятельному решению проблем.

«УМНАЯ ПРОВЕРКА»



СУШИЛЬНЫЕ МАШИНЫ SIMPLY-FI

ХОТИТЕ ПРОДЛИТЬ ЖИЗНЬ ВАШЕЙ СУШИЛЬНОЙ МАШИНЕ?

Вы можете продлить жизнь своей сушильной машины благодаря системе проверки состояния прибора, а также получать практические советы по самостоятельному решению проблем.

«УМНАЯ ПРОВЕРКА»

ХОТИТЕ ПОЛУЧАТЬ ДОПОЛНИТЕЛЬНУЮ ИНФОРМАЦИЮ И СОВЕТЫ?

В приложении simply-Fi App вы найдете множество полезной информации, советов и обучающих видео.

ОБУЧАЮЩИЕ ВИДЕО







**РЕВОЛЮЦИЯ, КОТОРУЮ МОЖНО УВИДЕТЬ.
И ПРИКОСНУТЬСЯ К НЕЙ.**

Candy представляет духовой шкаф **WATCH&TOUCH**, который приковывает к себе взгляды. Инновационный духовой шкаф Candy изменит правила игры на вашей кухне. Подключаемый по wi-fi и невероятно интересный в использовании, этот шкаф имеет дверцу, которая представляет собой **полностью сенсорный экран управления**, а также встроенную HD-видеокамеру. Эксклюзивные видео рецепты и множество режимов приготовления. Вы просто не сможете оторвать глаз от этого духового шкафа. И ваши друзья тоже.

watch & touch



reddot award 2018
honourable mention

СМОТРИ

УДОБНЫЙ КОНТРОЛЬ ПРИГОТОВЛЕНИЯ

ПОЛНОСТЬЮ СЕНСОРНЫЙ ЭКРАН УПРАВЛЕНИЯ

Простой в использовании 19" интерфейс. Удобно управлять и получать информацию о процессе приготовления ваших блюд в любое время.

КАМЕРА, ВСТРОЕННАЯ В ДВЕРЦУ

Впервые вы сможете так близко и четко понаблюдать за процессом приготовления блюд, даже не открывая при этом дверцу духового шкафа! Просто взглянув на дисплей, вы можете проверить процесс запекания, оставшееся время приготовления, температуру внутри.

СВЕТОДИОДНАЯ ПОДСВЕТКА

Помимо внутренней лампы, духовой шкаф имеет 2 ряда боковой светодиодной подсветки, что дает оптимальную видимость на 360°.



ПРИКОСНИСЬ

УПРАВЛЯЙТЕ КАЖДЫМ МГНОВЕНИЕМ ПРИГОТОВЛЕНИЯ БЛЮДА ОДНИМ КАСАНИЕМ

ПОЛНОСТЬЮ СЕНСОРНЫЙ ЭКРАН УПРАВЛЕНИЯ

Выберите способ приготовления и прокрутите меню, чтобы найти ваш любимый рецепт одним касанием.

ВСЕГО ОДНА КНОПКА

Вы будете иметь дело только с одной кнопкой, и эта кнопка – «Вкл./Выкл.»

ПЛАВНО ЗАКРЫВАЕТСЯ

Дверца закрывается плавно и бесшумно и имеет отличную защиту от износа при ежедневном использовании.





**ПРИГОТОВЛЕНИЕ
НЕТ НИЧЕГО
БОЛЕЕ ПРОСТОГО
И ВДОХНОВЛЯЮЩЕГО**

4 ОПЦИИ ПРИГОТОВЛЕНИЯ



ВИДЕО РЕЦЕПТЫ

Смотрите обучающие видео прямо на экране духового шкафа и следуйте им шаг за шагом при приготовлении блюд. По окончании видео, духовой шкаф установит настройки для приготовления рецепта, который вы только что посмотрели.



ПЕРСОНАЛЬНАЯ КУЛИНАРНАЯ КНИГА

У вас есть возможность создать и сохранить вашу собственную цифровую библиотеку рецептов. Вы также можете установить многоэтапное приготовление блюд и ваших собственных рецептов, которые требуют использования разных типов нагрева в процессе приготовления блюда.



РЕКОМЕНДУЕМЫЕ ПРОГРАММЫ ПРИГОТОВЛЕНИЯ

Вы сможете найти более 70 программ приготовления, которые предлагают лучшее сочетание опций для приготовления ваших любимых блюд. Рецепты можно настроить под необходимое количество порций.



РЕЖИМ РУЧНОГО УПРАВЛЕНИЯ

Для профессионалов и тех, кто уже знает, что хочет приготовить и хочет сделать это быстро.

ИДЕАЛЬНЫЕ РЕЗУЛЬТАТЫ

Этот духовой шкаф действительно относится к элитному сегменту и имеет все характеристики премиального класса: выдающиеся результаты приготовления блюд благодаря максимальной вместительности в 78 л и возможности многофункционального приготовления блюд даже на двух и более уровнях.









УДОБСТВО ПОДКЛЮЧЕНИЯ

Благодаря приложению Simple-Fi APP вы сможете в любом месте и в любое время наслаждаться приготовлением и контролировать процесс одним касанием. Все будет под тщательным контролем.

Благодаря возможности подключения по Wi-Fi, духовой шкаф может предложить вам интересные сайты, специализирующиеся на новостях о кулинарии и кухне.



СОДЕРЖАНИЕ

КОЛЛЕКЦИИ	21
 ДУХОВЫЕ ШКАФЫ	30
 МИКРОВОЛНОВЫЕ ПЕЧИ	52
 ВАРОЧНЫЕ ПОВЕРХНОСТИ	58
 КУХОННЫЕ ВЫТЯЖКИ	86
 ХОЛОДИЛЬНИКИ	96
 ПОСУДОМОЕЧНЫЕ МАШИНЫ	106
 СТИРАЛЬНЫЕ МАШИНЫ	118
 ТЕХНИЧЕСКИЕ ХАРАКТЕРИСТИКИ	124
 СХЕМЫ ВСТРАИВАНИЯ	138



timeless

simply | Fi[®]



timeless



timeless

simply | Fi[®]



Sandy представляет модельный ряд **simply-Fi**, – первый модельный ряд бытовой техники, разработанной специально, чтобы **сделать вашу жизнь более легкой**. При помощи подключения через Wi-Fi эти приборы могут поддерживать связь с вами независимо от того, где вы находитесь, а также предложат вам больше функциональности и полезной информации.

Специальное мобильное приложение позволяет контролировать работу бытовой техники независимо от вашего местонахождения и освобождает время для занятий вашими любимыми делами.

Сделайте ваш день проще с наиболее полной и современной коллекцией техники с возможностью подключения по Wi-Fi.



Elite



Модельный ряд **Elite** объединяет **современный дизайн** и **уникальные характеристики**. Каждый прибор спроектирован в полном соответствии **стилю** кухни: основные контуры, элегантные, плавно изогнутые формы в сочетании с максимальной простотой применения. Высококачественная отделка и особое внимание к деталям – это основные особенности всей линейки моделей бытовой техники Elite. Каждый прибор разработан в целях обеспечения **первоклассной эффективности работы и наибольшей простоты применения**. **Сделайте ваш день проще с коллекцией, которая сочетает в себе элегантность, простоту использования и технологичность.**



timeless



Candy всегда придерживается принципов оформления кухни как пространства с дружелюбной атмосферой, где **творчество, технологии и дизайн** объединяются для создания положительных эмоций. Коллекция бытовой техники Timeless предоставляет различные возможности для создания кухни в любом стиле. В этой коллекции представлен широкий выбор моделей, доступных в разных цветах.

Сделайте ваш день проще с коллекцией, которая подойдет к любому стилю.



Classic



Коллекция Candy Classic – это **настоящая красота, неподвластная времени**. Модный модельный ряд кухонной бытовой техники, в которой **традиции сочетаются с идеями, опережающими время, а классические линии приобретают более современные оригинальные черты**. При помощи современных неожиданных решений, в основе которых лежат модели классического дизайна, эта уникальная коллекция подойдет для традиционной кухни, а также станет ярким акцентом кухни, оформленной в современном стиле.

Сделайте ваш день проще с коллекцией, в которой классический стиль сочетается с инновационными технологиями.



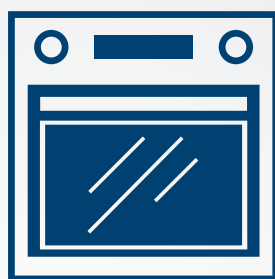

ДУХОВЫЕ ШКАФЫ

Решения,
необходимые для
ВКУСНЫХ РЕЗУЛЬТАТОВ





УДОВОЛЬСТВИЕ ОТ ЛЕГКОГО ПРИГОТОВЛЕНИЯ ПИЦЦИ

Качество, итальянский дизайн и тщательно продуманные детали являются главными атрибутами модельного ряда духовых шкафов Candy. Ритм современной жизни заставляет потребителей выбирать духовые шкафы, которые можно **просто и быстро** использовать. Модели духовых шкафов Candy снабжены широким спектром функций, которые позволяют максимально упростить процесс приготовления пищи. Например, новый духовой шкаф **Smart Steam**, в котором можно приготовить блюда с использованием пара. Кроме того, у Candy появилась целая линейка духовых шкафов **подключаемых по Wi-Fi**. Наслаждайтесь приготовлением блюд в духовых шкафах, подходящих к любому стилю, благодаря особому дизайнерскому решению.

simply | Fi[®]

ГОТОВИТЬ СТАЛО ПРОЩЕ ПРОСТОГО

Система удаленного управления simply-Fi позволяет **контролировать процесс и предварительно разогревать** ваш духовой шкаф удаленно, а также предоставляет **доступ к новым и полезным советам**.



ОСОБЕННОСТИ

Плюсы

Новинка

Sandy предлагает большой выбор духовых шкафов, подключаемых по Wi-Fi:

от самой простой базовой модели с двумя переключателями программ до топовой модели с полностью сенсорным управлением. Система simply-Fi позволяет контролировать процесс приготовления и предварительно нагревать ваш духовой шкаф удаленно: все настройки через Wi-Fi - соединение осуществляются быстрее, что оставляет вам больше времени на другие дела где и когда угодно.

Вы также можете выбрать **различные рецепты**: здесь есть блюда на любой вкус, уровень сложности и время на их приготовление. В вашем распоряжении будет **виртуальный помощник**, который поможет приготовить вкуснейшие блюда для вашей семьи и гостей, не отрывая вас от других домашних дел.

И наконец, вы получаете доступ к **новым и полезным советам**. Например, духовой шкаф даст вам знать, когда его необходимо почистить или просигнализирует о неполадках, а также поможет напрямую связаться с отделом клиентского обслуживания.



УНИКАЛЬНО: МАКСИМАЛЬНАЯ ВМЕСТИТЕЛЬНОСТЬ



Духовые шкафы Candy имеют самую большую вместительность на рынке. От 65 до 71 л для стандартных духовых шкафов и **до 80 л** для шкафов Maxi.

СДЕЛАЙТЕ СВОЙ ДЕНЬ ПРОЩЕ с дополнительной опцией пара

Новый духовой шкаф Candy Smart Steam с **функцией пара**, активируемой отдельной интуитивной кнопкой, созданы для того чтобы сделать ваши блюда еще более восхитительными.

Этот духовой шкаф **прост в использовании**, а все кулинарные советы теперь у вас под рукой благодаря доступной через приложение simply-Fi App книге рецептов.

Используйте функцию пара для приготовления овощей, рыбы, мяса, сладостей и хлеба. Она делает хлеб, сладкую выпечку и пиццу более пышной.

Насладитесь вкусными блюдами: **Еда становится более вкусной, легче усваивается и содержит меньше жира.**



ГОТОВЬТЕ БОЛЬШИЕ БЛЮДА

Используйте **функцию пара** для приготовления овощей, рыбы, мяса, сладостей и хлеба.



НАСЛАДИТЕСЬ ВКУСНЫМИ БЛЮДАМИ

Еда становится **более вкусной, легче усваивается** и **содержит меньше жира.**



БОЛЬШЕ ОПЦИЙ

Делает хлеб, сладкую выпечку и пиццу **более пышной.**



ОЧИСТКА

Легкая и эффективная очистка



УНИКАЛЬНО: ПИРОЛИЗ И AQUACTIVA

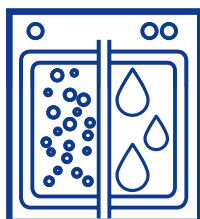

Система двойной очистки

- **Пиролиз**: идеально подходит для глубокой очистки прибора
- **Aquactiva**: система быстрой очистки для ежедневного применения

Благодаря системе очистки на основе пиролиза при температуре в 500°C осуществляется эффективная **очистка** духового шкафа от **остатков жира и пищи**. После завершения программы очистки путем пиролиза нужно просто протереть духовой шкаф изнутри чистой тканевой салфеткой, и вы получите безупречно чистый, готовый к работе духовой шкаф. **Максимальный уровень безопасности** гарантирован, поскольку при выполнении данной программы дверца духового шкафа остается холодной.

ПИРОЛИТИЧЕСКАЯ ОЧИСТКА

Новая система очистки "Aquactiva", в основе которой лежит **принцип очистки паром**, позволяет **легко очистить духовой шкаф от жировых отложений**. Просто налейте 300 мл дистиллированной воды на дно камеры духового шкафа и нагрейте его до 90° на 30 минут. Когда духовой шкаф остынет, можно будет просто удалить остатки загрязнений при помощи влажной ткани.

ОЧИСТКА «AQUACTIVA»

Эти внутренние панели, покрытые **специализированной эмалью с микропорами**, предотвращают образование отложений жиров и преобразуют их в газообразное состояние, что способствует упрощению процесса очистки духового шкафа.

КАТАЛИТИЧЕСКИЕ ПАНЕЛИ

ДОПОЛНИТЕЛЬНО

Контроль одним прикосновением

Наглядный и практичный электронный таймер с сенсорным управлением информирует вас о процессе приготовления пищи в режиме реального времени. Таймер позволяет легко установить время продолжительности приготовления, а также время начала и окончания приготовления пищи.



СЕНСОРНОЕ УПРАВЛЕНИЕ



Candy применяет запатентованную светодиодную систему освещения, которая пришла на смену традиционным лампам накаливания. В системе освещения «U-SEE» надежность и эффективность объединяются с возможностью сокращения потребляемой электроэнергии (большинство наших духовых шкафов имеют класс энергоэффективности A+).

СИСТЕМА ОСВЕЩЕНИЯ «U-SEE»

Мы знаем, как важно сокращать потребление электроэнергии. Большинство наших духовых шкафов имеют класс энергоэффективности A+ по Европейским нормам.

КЛАСС ЭНЕРГОЭФФЕКТИВНОСТИ A+

A⁺

БЕЗОПАСНОСТЬ

Готовьте безопасно

Тангенциальный вентилятор направляет нагретый воздух таким образом, чтобы он легко выходил из духового шкафа, и обеспечивает охлаждение прибора. Комнатный воздух поступает через отверстия в нижней части духового шкафа для обеспечения непрерывной вентиляции и охлаждения корпуса и дверцы.

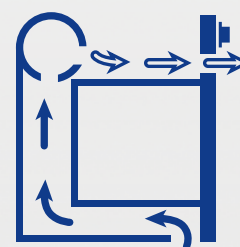

ТАНГЕНЦИАЛЬНОЕ ОХЛАЖДЕНИЕ

ФУНКЦИИ

Функции, которые помогут стать настоящим шеф-поваром

УНИКАЛЬНО



Обеспечивает контроль распределения влажности и температуры, создавая **идеальные условия для приготовления пищи**, привлекательной как с эстетической точки зрения, так и по вкусовым качествам. **Сокращает потерю влаги** продуктов **до 50%**, **придавая блюду мягкость и аромат**. Этот деликатный способ приготовления особенно рекомендован для выпечки хлеба и кондитерских изделий.

“SOFT COOK” (МЯГКОЕ ПРИГОТОВЛЕНИЕ)



Режим легкой тепловой обработки “COOK LIGHT” позволяет готовить пищу с применением **меньшего количества жира или масла**. Благодаря применению гриля, вентилятора и “пульсирующих” циклов подачи воздуха **влага, содержащаяся в продуктах, задерживается внутри**. Гриль поджаривает только верхний слой блюда. При этом **уменьшается время приготовления пищи, что, однако, не отражается на вкусовых качествах приготавливаемой пищи**.

“COOK LIGHT”



Нагрев и конвекция воздуха осуществляется источниками тепла, расположенными **в верхней и нижней частях** духового шкафа. Этот традиционный способ нагрева идеально подходит для приготовления цыпленка, голеней и окороков, печенья и бисквитов, а также для запекания яблок.

ТРАДИЦИОННЫЙ НАГРЕВ



Нагревательные элементы, расположенные в верхней и нижней частях духового шкафа, работают одновременно с вентилятором, находящимся на задней стенке прибора. **Применение вентилятора обеспечивает распределение тепла** по всей поверхности приготавливаемого блюда, что особенно хорошо подходит для приготовления дичи, рыбы, выпекания хлеба и т.д.

ПРИГОТОВЛЕНИЕ С ИСПОЛЬЗОВАНИЕМ ВЕНТИЛЯТОРА





Конвекция горячего воздуха внутри духовки контролируется с помощью заднего кольцевого нагревателя с внутренним вентилятором и распределяет горячий воздух между противнями духовки. Этот метод идеально подходит для **одновременного приготовления различных блюд**, вкусы и запахи которых при этом не смешиваются.

ПРИГОТОВЛЕНИЕ С ИСПОЛЬЗОВАНИЕМ КОЛЬЦЕВОГО НАГРЕВАТЕЛЯ



Приготовление с применением только нижнего нагревательного элемента, чаще всего используется в статических духовых шкафах. Этот режим позволяет **подсушивать нижнюю часть блюда** (обычно используется для выпечки, тортов, бисквитов, суфле).

НИЖНИЙ НАГРЕВ



В данном режиме работает инфракрасный нагревательный элемент гриля. Режим гриля рекомендован для приготовления кусков мяса средней толщины или тонких кусков, а также колбасы, сосисок, ребер. Гриль может использоваться с вентилятором конвекции (для некоторых моделей) с регулировкой температуры от 50°C до 200°C. Гриль с вентилятором **является отличной альтернативой вертелу** и дает возможность приготовить невероятные на вкус блюда из птицы, красного мяса и колбасы, даже если вы готовите в больших количествах. Одновременное применение вертела и гриля позволяет приготовить **идеально поджаренные и хрустящие блюда**.

ГРИЛЬ



Охватывающий нагрев, обеспечиваемый с помощью этой функции, создает **такие же условия** как в **дровяных печах**, которые традиционно используются для приготовления пиццы.

ПИЦЦА

ПИРОЛИЗ



ЭНЕРГО-ПОТРЕБЛЕНИЕ

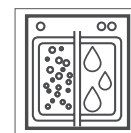

ПИРОЛИЗ С AQUACTIVA



МУЛЬТИ-КОНВЕКЦИЯ

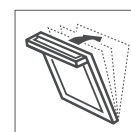

ПЛАВНОЕ ЗАКРЫТИЕ

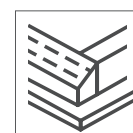

СПЛОШНОЕ СТЕКЛО



ЗДОРОВОЕ ПИТАНИЕ

FCEK826XL/E

МУЛЬТИФУНКЦИОНАЛЬНЫЙ ДУХОВОЙ ШКАФ

- Полезный объем 70 литров
- Цвет: нержавеющая сталь
- Защита от отпечатков пальцев
- Класс энергопотребления A
- Сенсорный дисплей
- Электронный контроль температуры
- Утапливаемые ручки управления Push-Pull
- 9 функций
- Конвекция с кольцевым нагревателем
- Функция «Поддержание тепла»
- Блокировка управления
- Тангенциальное охлаждение
- Soft Close - Мягкое закрытие дверцы
- 3 стекла в дверке духовки
- Двойная система очистки ПИРОЛИЗ и AQUACTIVA
- Металлические направляющие
- Универсальные телескопические направляющие (1 уровень)
- 2 решетки, 1 противень

33702081 FCEK826XL/E



ЭНЕРГО-ПОТРЕБЛЕНИЕ

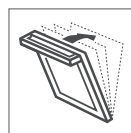

ПЛАВНОЕ ЗАКРЫТИЕ

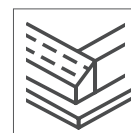

СПЛОШНОЕ СТЕКЛО



ЗДОРОВОЕ ПИТАНИЕ

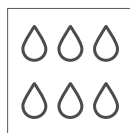

ПАРОВАЯ ОЧИСТКА



КОНВЕКЦИЯ

FCE625XL/E

МНОГОФУНКЦИОНАЛЬНЫЙ ДУХОВОЙ ШКАФ

- Полезный объем 70 литров
- Цвет: нержавеющая сталь
- Защита от отпечатков пальцев
- Класс энергопотребления A-20%
- Сенсорный дисплей
- Утапливаемые ручки управления Push-Pull
- Очистка камеры AQUACTIVA
- 9 функций (SoftCook, Pizza)
- Тангенциальное охлаждение
- Soft Close - Мягкое закрытие дверцы
- 2 стекла в дверке духовки
- Металлические направляющие
- Универсальные телескопические направляющие (1 уровень)
- 1 решетка, 2 противня

33702117

FCE625XL/E



ЭНЕРГО-ПОТРЕБЛЕНИЕ

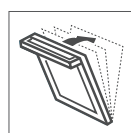

ПЛАВНОЕ ЗАКРЫТИЕ

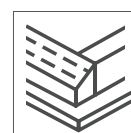

СПЛОШНОЕ СТЕКЛО



ЗДОРОВОЕ ПИТАНИЕ

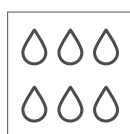

ПАРОВАЯ ОЧИСТКА



КОНВЕКЦИЯ

FCE615X/E

МНОГОФУНКЦИОНАЛЬНЫЙ ДУХОВОЙ ШКАФ

- Полезный объем 70 литров
- Цвет: нержавеющая сталь
- Защита от отпечатков пальцев
- Класс энергопотребления A-20%
- Сенсорный дисплей
- Очистка камеры AQUACTIVA
- 9 функций (SoftCook, Pizza)
- Тангенциальное охлаждение
- Soft Close - Мягкое закрытие дверцы
- 2 стекла в дверке духовки
- Металлические направляющие
- 1 решетка, 2 противня

33702116

FCE615X/E

WIFI



ЭНЕРГО-ПОТРЕБЛЕНИЕ



SMART-FI

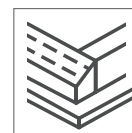

СПЛОШНОЕ СТЕКЛО



ЗДОРОВОЕ ПИТАНИЕ

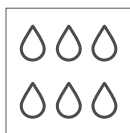

ПАРОВАЯ ОЧИСТКА



МУЛЬТИ-КОНВЕКЦИЯ

FCP825XL E0/E

МУЛЬТИФУНКЦИОНАЛЬНЫЙ ДУХОВОЙ ШКАФ

- Полезный объем 70 литров
- Цвет: нержавеющая сталь
- Защита от отпечатков пальцев
- Класс энергопотребления A-20%
- Управление через мобильное приложение simply-Fi (WIFI)
- Сенсорный дисплей
- Утапливаемые ручки управления Push-Pull
- 10 функций (+ более 200 рецептов в приложении)
- Конвекция с кольцевым нагревателем
- Блокировка управления
- Тангенциальное охлаждение
- 2 стекла в дверке духовки
- Очистка камеры AQUACTIVA
- Металлические направляющие
- Универсальные телескопические направляющие (1 уровень)
- 1 решетка, 2 противня

33702281

FCP825XL E0/E

WIFI



ЭНЕРГО-ПОТРЕБЛЕНИЕ



SMART-FI

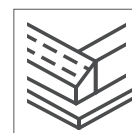

СПЛОШНОЕ СТЕКЛО



ЗДОРОВОЕ ПИТАНИЕ

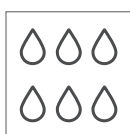

ПАРОВАЯ ОЧИСТКА



МУЛЬТИ-КОНВЕКЦИЯ

FCP815X E0/E

МУЛЬТИФУНКЦИОНАЛЬНЫЙ ДУХОВОЙ ШКАФ

- Полезный объем 70 литров
- Цвет: нержавеющая сталь
- Защита от отпечатков пальцев
- Класс энергопотребления A-20%
- Управление через мобильное приложение simply-Fi (WIFI)
- Сенсорный дисплей
- 10 функций (+ более 200 рецептов в приложении)
- Конвекция с кольцевым нагревателем
- Блокировка управления
- Тангенциальное охлаждение
- 2 стекла в дверке духовки
- Очистка камеры AQUACTIVA
- Металлические направляющие
- 2 решетки, 1 противень

33702277

FCP815X E0/E



ЭНЕРГО-ПОТРЕБЛЕНИЕ



SMART-FI



СПЛОШНОЕ СТЕКЛО



ЗДОРОВОЕ ПИТАНИЕ

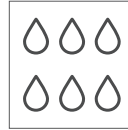

ПАРОВАЯ ОЧИСТКА



КОНВЕКЦИЯ

FCT615X WIFI

МНОГОФУНКЦИОНАЛЬНЫЙ ДУХОВОЙ ШКАФ

- Полезный объем 70 литров
- Цвет: нержавеющая сталь
- Защита от отпечатков пальцев
- Класс энергопотребления A-20%
- Управление через мобильное приложение simply-Fi (WIFI)
- Сенсорный дисплей
- 10 функций (+ более 200 рецептов в приложении)
- Блокировка управления
- Тангенциальное охлаждение
- 2 стекла в дверке духовки
- Очистка камеры AQUACTIVA
- Металлические направляющие
- 1 решетка, 1 противень

33702415 FCT615X WIFI



ЭНЕРГО-ПОТРЕБЛЕНИЕ



SMART-FI



СПЛОШНОЕ СТЕКЛО



КОНВЕКЦИЯ



РЕЖИМ ПИЦЦА

FCP602X E0/E

МНОГОФУНКЦИОНАЛЬНЫЙ ДУХОВОЙ ШКАФ

- Полезный объем 70 литров
- Цвет: нержавеющая сталь
- Защита от отпечатков пальцев
- Класс энергопотребления A-20%
- Управление через мобильное приложение simply-Fi (WIFI)
- Таймер приготовления в мобильном приложении
- 10 функций (+ более 200 рецептов в приложении)
- Тангенциальное охлаждение
- Сплошное внутреннее стекло
- 2 стекла в дверке духовки
- Металлические направляющие
- 1 решетка, 1 противень

33702278 FCP602X E0/E

ПИРОЛИЗ



ЭНЕРГО-ПОТРЕБЛЕНИЕ

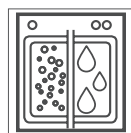

ПИРОЛИЗ С AQUACTIVA

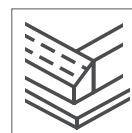

СПЛОШНОЕ СТЕКЛО



ЗДОРОВОЕ ПИТАНИЕ



КОНВЕКЦИЯ



ТАЙМЕР ВЫКЛЮЧЕНИЯ

FCRK626XL/E

МНОГОФУНКЦИОНАЛЬНЫЙ ДУХОВОЙ ШКАФ

- Полезный объем 70 литров
- Цвет: нержавеющая сталь
- Защита от отпечатков пальцев
- Класс энергопотребления A
- Сенсорный дисплей
- Электронный контроль температуры
- Утапливаемые ручки управления Push-Pull
- 9 функций
- Блокировка управления
- Тангенциальное охлаждение
- 3 стекла в дверке духовки
- Двойная система очистки ПИРОЛИЗ и AQUACTIVA
- Металлические направляющие
- Универсальные телескопические направляющие (1 уровень)
- 1 решетка, 1 противень

33702080 FCRK626XL/E

ПИРОЛИЗ



ЭНЕРГО-ПОТРЕБЛЕНИЕ

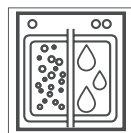

ПИРОЛИЗ С AQUACTIVA

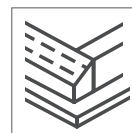

СПЛОШНОЕ СТЕКЛО



ЗДОРОВОЕ ПИТАНИЕ



КОНВЕКЦИЯ



ТАЙМЕР ВЫКЛЮЧЕНИЯ

FCRK606X/E

МНОГОФУНКЦИОНАЛЬНЫЙ ДУХОВОЙ ШКАФ

- Полезный объем 70 литров
- Цвет: нержавеющая сталь
- Защита от отпечатков пальцев
- Класс энергопотребления A
- Сенсорный дисплей
- Электронный контроль температуры
- 9 функций
- Блокировка управления
- Тангенциальное охлаждение
- 3 стекла в дверке духовки
- Двойная система очистки ПИРОЛИЗ и AQUACTIVA
- 1 решетка, 1 противень

33702079 FCRK606X/E

ГОТОВИТ С ПАРОМ



ЭНЕРГО-ПОТРЕБЛЕНИЕ



ГОТОВИТ С ПАРОМ

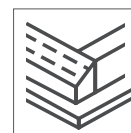

СПЛОШНОЕ СТЕКЛО



ЗДОРОВОЕ ПИТАНИЕ



МУЛЬТИ-КОНВЕКЦИЯ



ТАЙМЕР ВЫКЛЮЧЕНИЯ

FCPS815XL

МУЛЬТИФУНКЦИОНАЛЬНЫЙ ДУХОВОЙ ШКАФ SMART STEAM

- Полезный объем 70 литров
- Цвет: нержавеющая сталь
- Защита от отпечатков пальцев
- Класс энергопотребления A-20%
- Сенсорный дисплей
- Утапливаемые ручки управления Push-Pull
- 8 функций
- 3 Режима приготовления с паром
- Конвекция с кольцевым нагревателем
- Очистка камеры AQUACTIVA
- Блокировка управления
- Тангенциальное охлаждение
- 2 стекла в дверке духовки
- Металлические направляющие
- Универсальные телескопические направляющие (1 уровень)
- 1 решетка, 1 противень

33701953 FCPS815XL

ГОТОВИТ С ПАРОМ



ЭНЕРГО-ПОТРЕБЛЕНИЕ



ГОТОВИТ С ПАРОМ

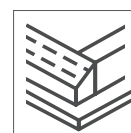

СПЛОШНОЕ СТЕКЛО



ЗДОРОВОЕ ПИТАНИЕ



КОНВЕКЦИЯ



ТАЙМЕР ВЫКЛЮЧЕНИЯ

FCPS615X

МНОГОФУНКЦИОНАЛЬНЫЙ ДУХОВОЙ ШКАФ SMART STEAM

- Полезный объем 70 литров
- Цвет: нержавеющая сталь
- Защита от отпечатков пальцев
- Класс энергопотребления A-20%
- Сенсорный дисплей
- 8 функций
- 3 Режима приготовления с паром
- Очистка камеры AQUACTIVA
- Блокировка управления
- Тангенциальное охлаждение
- 2 стекла в дверке духовки
- Металлические направляющие
- 1 решетка, 1 противень

33701955 FCPS615X



ЭНЕРГО-ПОТРЕБЛЕНИЕ

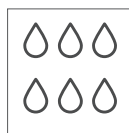

ПАРОВАЯ ОЧИСТКА

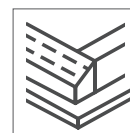

СПЛОШНОЕ СТЕКЛО



ЗДОРОВОЕ ПИТАНИЕ



МУЛЬТИ-КОНВЕКЦИЯ



ТАЙМЕР ВЫКЛЮЧЕНИЯ

FCP825XL/E

МУЛЬТИФУНКЦИОНАЛЬНЫЙ ДУХОВОЙ ШКАФ

- Полезный объем 70 литров
- Цвет: нержавеющая сталь
- Защита от отпечатков пальцев
- Класс энергопотребления A-20%
- Сенсорный дисплей
- Утапливаемые ручки управления Push-Pull
- 8 функций
- Конвекция с кольцевым нагревателем
- Очистка камеры AQUACTIVA
- Блокировка управления
- Тангенциальное охлаждение
- 2 стекла в дверке духовки
- Металлические направляющие
- Универсальные телескопические направляющие (1 уровень)
- 1 решетка, 2 противня

33702110 FCP825XL/E



ЭНЕРГО-ПОТРЕБЛЕНИЕ

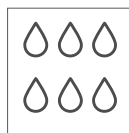

ПАРОВАЯ ОЧИСТКА

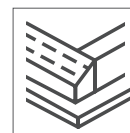

СПЛОШНОЕ СТЕКЛО



ЗДОРОВОЕ ПИТАНИЕ



КОНВЕКЦИЯ



СВЕТОДИОДНОЕ ОСВЕЩЕНИЕ

FCP625VXL/E

МНОГОФУНКЦИОНАЛЬНЫЙ ДУХОВОЙ ШКАФ

- Полезный объем 70 литров
- Цвет: нержавеющая сталь
- Защита от отпечатков пальцев
- Класс энергопотребления A-20%
- Сенсорный дисплей
- Утапливаемые ручки управления Push-Pull
- 8 функций
- Очистка камеры AQUACTIVA
- Светодиодное освещение U-see
- Блокировка управления
- Тангенциальное охлаждение
- 2 стекла в дверке духовки
- Металлические направляющие
- Универсальные телескопические направляющие (1 уровень)
- 1 решетка, 1 противень

33702167 FCP625VXL/E



ЭНЕРГО-ПОТРЕБЛЕНИЕ

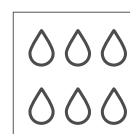

ПАРОВАЯ ОЧИСТКА



СПЛОШНОЕ СТЕКЛО



ЗДОРОВОЕ ПИТАНИЕ



КОНВЕКЦИЯ



ТАЙМЕР ВЫКЛЮЧЕНИЯ

FCP625XL/E

МНОГОФУНКЦИОНАЛЬНЫЙ ДУХОВОЙ ШКАФ

- Полезный объем 70 литров
- Цвет: нержавеющая сталь
- Защита от отпечатков пальцев
- Класс энергопотребления A-20%
- Сенсорный дисплей
- Утапливаемые ручки управления Push-Pull
- 8 функций
- Очистка камеры AQUASTIVA
- Блокировка управления
- Тангенциальное охлаждение
- 2 стекла в дверке духовки
- Металлические направляющие
- Универсальные телескопические направляющие (1 уровень)
- 2 решетки, 1 противень

■	33702105	FCP625XL/E
■	33702106	FCP625NXL/E
□	33702107	FCP625WXL/E



ЭНЕРГО-ПОТРЕБЛЕНИЕ

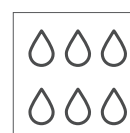

ПАРОВАЯ ОЧИСТКА



СПЛОШНОЕ СТЕКЛО



БЛОКИРОВКА УПРАВЛЕНИЯ



КОНВЕКЦИЯ



ТАЙМЕР ВЫКЛЮЧЕНИЯ

FCT615NXL

МНОГОФУНКЦИОНАЛЬНЫЙ ДУХОВОЙ ШКАФ

- Полезный объем 70 литров
- Цвет: нержавеющая сталь
- Защита от отпечатков пальцев
- Класс энергопотребления A-20%
- Сенсорный дисплей
- 6 функций
- Очистка камеры AQUASTIVA
- Блокировка управления
- Тангенциальное охлаждение
- 2 стекла в дверке духовки
- Металлические направляющие
- 1 решетка, 1 противень

■	33702076	FCT615XL
■	33702078	FCT615NXL
□	33702077	FCT615WXL



ЭНЕРГО-ПОТРЕБЛЕНИЕ

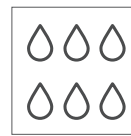

ПАРОВАЯ ОЧИСТКА

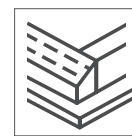

СПЛОШНОЕ СТЕКЛО



БЛОКИРОВКА УПРАВЛЕНИЯ



КОНВЕКЦИЯ



ТАЙМЕР ВЫКЛЮЧЕНИЯ

FCP615NX/E

МНОГОФУНКЦИОНАЛЬНЫЙ ДУХОВОЙ ШКАФ

- Полезный объем 70 литров
- Цвет: нержавеющая сталь
- Защита от отпечатков пальцев
- Класс энергопотребления A-20%
- Сенсорный дисплей
- 8 функций
- Очистка камеры AQUASTIVA
- Блокировка управления
- Тангенциальное охлаждение

- 2 стекла в дверке духовки
- Металлические направляющие
- 2 решетки, 1 противень

■	33702104	FCP615NX/E
■	33702945	FCP615X/E1



ЭНЕРГО-ПОТРЕБЛЕНИЕ

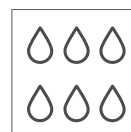

ПАРОВАЯ ОЧИСТКА

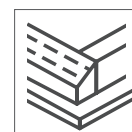

СПЛОШНОЕ СТЕКЛО



БЛОКИРОВКА УПРАВЛЕНИЯ



КОНВЕКЦИЯ



ТАЙМЕР ВЫКЛЮЧЕНИЯ

FCP605XL/E1

МНОГОФУНКЦИОНАЛЬНЫЙ ДУХОВОЙ ШКАФ

- Полезный объем 65 литров
- Цвет: нержавеющая сталь
- Защита от отпечатков пальцев
- Класс энергопотребления A-20%
- Сенсорный дисплей
- Утапливаемые ручки управления Push-Pull
- 8 функций
- Очистка камеры AQUASTIVA
- Блокировка управления

- Тангенциальное охлаждение
- 2 стекла в дверке духовки
- 2 решетки, 1 противень

■	33702939	FCP605XL/E1
■	33702085	FCP605NXL/E
□	33702102	FCP605WXL/E



ЭНЕРГО-ПОТРЕБЛЕНИЕ



ТАЙМЕР ВЫКЛЮЧЕНИЯ

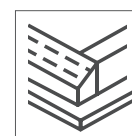

СПЛОШНОЕ СТЕКЛО



РЕЖИМ ПИЦЦА



КОНВЕКЦИЯ

FCP612XL/E1

МНОГОФУНКЦИОНАЛЬНЫЙ ДУХОВОЙ ШКАФ

- Полезный объем 70 литров
- Цвет: нержавеющая сталь
- Защита от отпечатков пальцев
- Класс энергопотребления A-20%
- Утапливаемые ручки управления Push-Pull
- Механический таймер до 60 минут
- 8 функций
- Тангенциальное охлаждение
- 2 стекла в дверке духовки

- Металлические направляющие
- 1 решетка, 1 противень

■	33703034	FCP612XL/E1
■	33703033	FCP612NXL/E1
□	33703032	FCP612WXL/E1



ЭНЕРГО-ПОТРЕБЛЕНИЕ



КОНВЕКЦИЯ

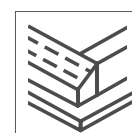

СПЛОШНОЕ СТЕКЛО



РЕЖИМ ПИЦЦА

FCP612X/E

МНОГОФУНКЦИОНАЛЬНЫЙ ДУХОВОЙ ШКАФ

- Полезный объем 70 литров
- Цвет: нержавеющая сталь
- Защита от отпечатков пальцев
- Класс энергопотребления A-20%
- Механический таймер до 60 минут
- 8 функций
- Тангенциальное охлаждение
- 2 стекла в дверке духовки

- Металлические направляющие
- 1 решетка, 1 противень

■	33702221	FCP612X/E
■	33702219	FCP612N/E
□	33702169	FCP612W/E



ЭНЕРГО-ПОТРЕБЛЕНИЕ



КОНВЕКЦИЯ

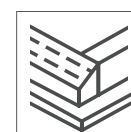

СПЛОШНОЕ СТЕКЛО

FCP502X/E1

МНОГОФУНКЦИОНАЛЬНЫЙ ДУХОВОЙ ШКАФ

- Полезный объем 65 литров
- Цвет: нержавеющая сталь
- Защита от отпечатков пальцев
- Класс энергопотребления A-20%
- Механический таймер до 60 минут
- 5 функций
- 2 стекла в дверке духовки
- 1 решетка, 1 противень

■	33702937	FCP502X/E1
■	33702128	FCP502N/E
□	33702129	FCP502W/E



ЭНЕРГО-ПОТРЕБЛЕНИЕ



СПЛОШНОЕ СТЕКЛО



БЛОКИРОВКА УПРАВЛЕНИЯ



КОНВЕКЦИЯ



ТАЙМЕР ВЫКЛЮЧЕНИЯ

FCS 605 X/E

МНОГОФУНКЦИОНАЛЬНЫЙ ДУХОВОЙ ШКАФ

- Полезный объем 65 литров
- Цвет: нержавеющая сталь
- Класс энергопотребления A-20%
- Сенсорный дисплей
- 8 функций
- Блокировка управления
- Тангенциальное охлаждение
- 2 стекла в дверке духовки
- 1 решетка, 1 противень

33702196 FCS 605 X/E



ЭНЕРГО-ПОТРЕБЛЕНИЕ

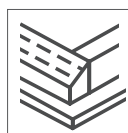

СПЛОШНОЕ СТЕКЛО



КОНВЕКЦИЯ



РЕЖИМ ПИЦЦА



FCS612X/E

МНОГОФУНКЦИОНАЛЬНЫЙ ДУХОВОЙ ШКАФ

- Полезный объем 70 литров
- Цвет: нержавеющая сталь
- Класс энергопотребления A-20%
- Механический таймер до 60 минут
- 8 функций
- Тангенциальное охлаждение
- 2 стекла в дверке духовки
- Металлические направляющие
- 1 решетка, 1 противень

33702165 FCS612X/E

33702243 FCS612N/E



ЭНЕРГО-ПОТРЕБЛЕНИЕ



СПЛОШНОЕ СТЕКЛО

FCS 100 X/E1

СТАТИЧЕСКИЙ ДУХОВОЙ ШКАФ

- Полезный объем 65 литров
- Цвет: нержавеющая сталь
- Класс энергопотребления A-20%
- 4 функций
- Внутренняя эмаль класса А

- 2 стекла в дверке духовки
- 1 решетка, 1 противень

■	33702941	FCS 100 X/E1
■	33702920	FCS100N/E1
□	33702943	FCS 100 W/E1



ЭНЕРГО-
ПОТРЕБЛЕНИЕ

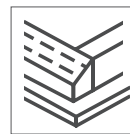

СПЛОШНОЕ
СТЕКЛО



КОНВЕКЦИЯ



ТАЙМЕР
ВЫКЛЮЧЕНИЯ

FCC614BA/E

МНОГОФУНКЦИОНАЛЬНЫЙ ДУХОВОЙ ШКАФ

- Полезный объем 70 литров
- Цвет: белый антик
- Класс энергопотребления A-20%
- Многофункциональный таймер в виде классических часов
- 8 функций
- Тангенциальное охлаждение
- 2 стекла в дверке духовки
- Металлические направляющие
- 1 решетка, 1 противень

- 33702166 FCC614GH/
- 33702220 FCC614BA/E



МИКРОВОЛНОВЫЕ ПЕЧИ

Эстетическое удовольствие
от приготовления пицци





НОВЫЙ ПОМОЩНИК НА ВАШЕЙ КУХНЕ

Широкий ассортимент продукции, которая поможет придать благородный и законченный вид любой кухне. **Комбинация эстетики и функциональности в небольшом компактном бытовом электроприборе**, обеспечивает быстрый результат и хорошие потребительские качества.

simply | Fi[®]

САМЫЙ УМНЫЙ И БЫСТРЫЙ СПОСОБ ПРИГОТОВИТЬ ВСЕ, ЧТО ВЫ ЗАХОТИТЕ

Новая линейка микроволновых печей Candy станет вашим **главным помощником на кухне**. А благодаря приложению simply-Fi App вы сможете **найти массу полезных хитростей и советов о том, как еще можно использовать вашу печь**.

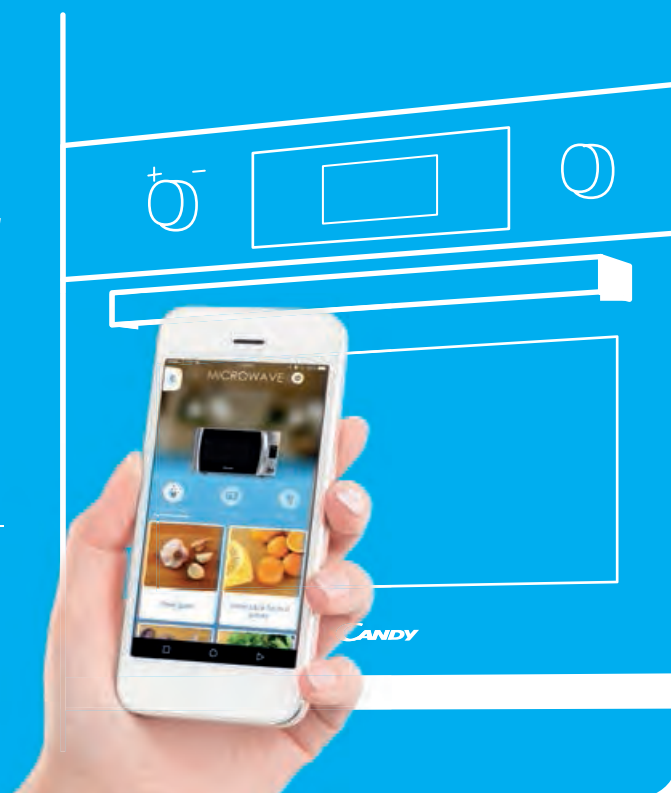

ОСОБЕННОСТИ

Идеально подходят для того, чтобы ваши блюда оставались теплыми до их подачи на стол

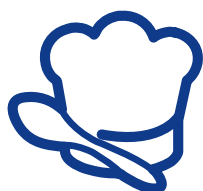

Вы можете выбрать из **48 различных программ**, которые помогут вам в приготовлении блюд. Вам нужно всего лишь выбрать блюдо, которое вы хотите приготовить, ведь теперь каждый сможет стать шеф-поваром.

АВТОМАТИЧЕСКИЕ РЕЖИМЫ ПРИГОТОВЛЕНИЯ ПИЩИ



Линейка моделей с механическим или цифровым сенсорным управлением, с рамкой для встраивания или без рамки, каждая из которых отличается особой эффективностью **функционирования и дизайнерским решением**, направленными на достижение наиболее быстрых результатов в приготовлении пищи.

МИКРОВОЛНОВЫЕ ПЕЧИ

Подберите то, что подходит именно вам



Функциональность стандартной микроволновой печи заключается в том, что при небольшом занимаемом объеме она имеет **большую многофункциональность** на кухне. Меньший объем также позволяет быстрее очищать печь после использования.

КОМПАКТНЫЕ МИКРОВОЛНОВЫЕ ПЕЧИ



Для приготовления более здоровой пищи подходит метод приготовления в печах с использованием пара, ведь они делают **ваши блюда вкусными, сохраняя при этом органолептические свойства.**

ПАРОВЫЕ ПЕЧИ



Идеальный прибор, чтобы **ваши блюда оставались теплыми до их подачи на стол.** Новый подогреваемый ящик прекрасно подходит **для особых режимов**, таких как приготовление при низкой температуре, закваска теста, оттаивание и разморозка, высушивание, приготовление йогуртов и т.д. **Имеет увеличенную вместимость** (22 л), а также полностью сенсорный дисплей, что делает управление еще более простым и быстрым.

ЯЩИК ДЛЯ ПОДОГРЕВА ПОСУДЫ



МІС 256 ЕХ

ВСТРАИВАЕМАЯ МИКРОВОЛНОВАЯ ПЕЧЬ
С КОНВЕКЦИЕЙ

- Цвет: нержавеющая сталь
- Электронное управление
- Сенсорный дисплей
- Автоматическая разморозка
- Блокировка управления
- Объем 25 литров
- 6 функции
- 10 автоматических режимов
- Мощность микроволны 900 Вт
- Мощность гриля 1100 Вт
- Поворотный стол 315 мм
- Подставка для гриля

38900023 MIC 256 EX



МІС 25 GDFX

ВСТРАИВАЕМАЯ МИКРОВОЛНОВАЯ ПЕЧЬ С ГРИЛЕМ

- Цвет: нержавеющая сталь
- Электронное управление
- Автоматическая разморозка
- Блокировка управления
- Интегрированная рамка
- Объем 25 литров
- 3 функции
- 10 автоматических режимов
- Мощность микроволны 900 Вт
- Мощность гриля 1000 Вт
- Поворотный стол 315 мм
- Подставка для гриля

38900033 MIC 25 GDFX



МІСG25GDFN

ВСТРАИВАЕМАЯ МИКРОВОЛНОВАЯ ПЕЧЬ С ГРИЛЕМ

- Цвет: черный
- Электронное сенсорное управление
- Автоматическая разморозка
- Блокировка управления
- Интегрированная рамка
- Объем 25 литров
- 3 функции
- 8 автоматических режимов
- Мощность микроволны 900 Вт
- Мощность гриля 1000 Вт
- Поворотный стол 315 мм
- Подставка для гриля

38900049 MICG25GDFN

38900048 MICG25GDFW



МИС 20 GDFX

ВСТРАИВАЕМАЯ МИКРОВОЛНОВАЯ ПЕЧЬ С ГРИЛЕМ

- Цвет: нержавеющая сталь
- Электронное управление
- Автоматическая разморозка
- Блокировка управления
- Интегрированная рамка
- Объем 20 литров
- 3 функции
- 10 автоматических режимов
- Мощность микроволны 800 Вт
- Мощность гриля 1000 Вт
- Поворотный стол 245 мм
- Подставка для гриля

■ 38900035 MIC 20 GDFX



МИС 20 GDFN

ВСТРАИВАЕМАЯ МИКРОВОЛНОВАЯ ПЕЧЬ С ГРИЛЕМ

- Цвет: черный
- Электронное управление
- Автоматическая разморозка
- Блокировка управления
- Интегрированная рамка
- Объем 20 литров
- 3 функции
- 10 автоматических режимов
- Мощность микроволны 800 Вт
- Мощность гриля 1000 Вт
- Поворотный стол 245 мм
- Подставка для гриля

■ 38900046 MIC 20 GDFN

□ 38900094 MIC 20 GDFB



МИС 201 EX

ВСТРАИВАЕМАЯ МИКРОВОЛНОВАЯ ПЕЧЬ С ГРИЛЕМ

- Цвет: нержавеющая сталь
- Электронное управление
- Автоматическая разморозка
- Блокировка управления
- Объем 20 литров
- 3 функции
- 8 автоматических режимов
- Мощность микроволны 800 Вт
- Мощность гриля 1000 Вт
- Поворотный стол 245 мм
- Подставка для гриля

■ 38900021 MIC 201 EX

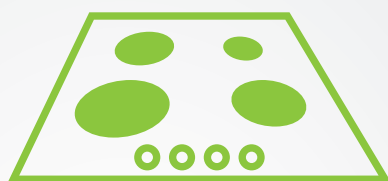

ВАРОЧНЫЕ ПОВЕРХНОСТИ

Когда шедевр **дизайна** –
это ваше блюдо





ПОЧУВСТВУЙТЕ ТЕПЛО ПЕРЕМЕН

Лучшие материалы для обеспечения гарантии **долговечности** и возможность выбора модели, которая сделает вашу кухню совершенной, – именно это потребители ищут, выбирая варочную поверхность. Специалисты Candy знают об этом и разработали линейку моделей, которые помогут мечтам потребителей воплотиться в реальность, – **широкий спектр технологических решений** от традиционных газовых варочных поверхностей и ультрасовременных моделей “газ на стекле” до индукционных и стеклокерамических поверхностей. Последние имеют не только прекрасный внешний вид и цветную графику, но функцию управления мощностью, что делает их максимально универсальными и простыми в использовании.

ГАЗОВЫЕ ВАРОЧНЫЕ ПОВЕРХНОСТИ

ОСНОВНЫЕ ХАРАКТЕРИСТИКИ

ПЛЮСЫ

Наши лучшие решения в ваших руках

Новинка



Линейка газовых варочных поверхностей представлена в **обновленном стиле**, который прекрасно подходит к духовым шкафам. Эргономичные ручки, современные решетки и новая отделка придают новый образ, а конфорки с минимальной и максимальной мощностью обеспечивают простоту в использовании и идеальные результаты.

ПОЛНОСТЬЮ ОБНОВЛЕННАЯ ЛИНЕЙКА МОДЕЛЕЙ «ГАЗ НА МЕТАЛЛЕ»



Применение чугуна имеет принципиальное значение для профессиональной кухни, так как этот материал имеет особенные качества. **Чугун долговечен, обеспечивает наилучшую теплопроводность и обладает устойчивостью к воздействию высоких температур.**

ЧУГУННЫЕ ДЕРЖАТЕЛИ ПОСУДЫ



Новая конфорка с двумя рядами пламени наилучшим образом подходит для быстрого и интенсивного приготовления блюд, ведь ее мощность **доходит до 4 кВт.**

КОНФОРКА С ДВОЙНОЙ КОРОНОЙ

Продуктовая линейка которая удовлетворит любой вкус и любые потребности. Выберите подходящую для вас газовую поверхность среди трех новых конфигураций для моделей шириной 60 см (ромб, большая передняя конфорка, 3 конфорки), и одну из моделей шириной 75 см (4+1 со специальной горелкой слева).

НОВЫЕ КОНФИГУРАЦИИ



Благодаря конфоркам нового поколения с **вертикально направленным пламенем**, обеспечивается лучшее и равномерное распределение температуры с наилучшими показателями КПД.

КОНФОРКИ ELITE



Для любителей современных дизайнерских решений, варочная поверхность «газ на стекле» станет воплощением **элегантности**, объединенной с **долговечностью** и **высокой функциональной эффективностью**. Закаленное стекло обладает повышенной устойчивостью к образованию царапин и трещин, что обеспечивает особую долговечность таких моделей. Одновременно такая конструкция варочной поверхности **максимально упрощает процесс очистки**.

«ГАЗ НА СТЕКЛЕ»

simply | Fi[®]

САМЫЙ УМНЫЙ СПОСОБ ПРИГОТОВЛЕНИЯ ПИЦЦЫ

Вы можете проверить статус вашей индукционной поверхности благодаря приложению **simply-Fi App**.



ИНДУКЦИОННЫЕ ВАРОЧНЫЕ ПОВЕРХНОСТИ

НЕМНОГО ЦВЕТА И ФУНКЦИОНАЛЬНОГО ДИЗАЙНА

Специальные зоны обозначены особой **голубой расцветкой Candy**, чтобы их было проще использовать.

МНОГОФУНКЦИОНАЛЬНОСТЬ, ЭФФЕКТИВНОСТЬ И РЕГУЛИРУЕ- МОЕ ЭНЕРГОПОТРЕБЛЕНИЕ

С новой линейкой индукционных варочных поверхностей Candy вы сможете ускорить процесс приготовления пищи и **сэкономить до 60% времени***.

Благодаря функции управления мощностью Power Management вы можете установить **лимит мощности** во время монтажа индукционной поверхности, что обеспечит вам высокую производительность работы. Вы можете установить лимит **от 2.5 до 7.2 кВт**, даже если при этом вы используете все зоны одновременно.

УПРАВЛЕНИЕ МОЩНОСТЬЮ POWER MANAGEMENT

* в сравнении с традиционными газовыми поверхностями

ВАРОЧНЫЕ ПОВЕРХНОСТИ

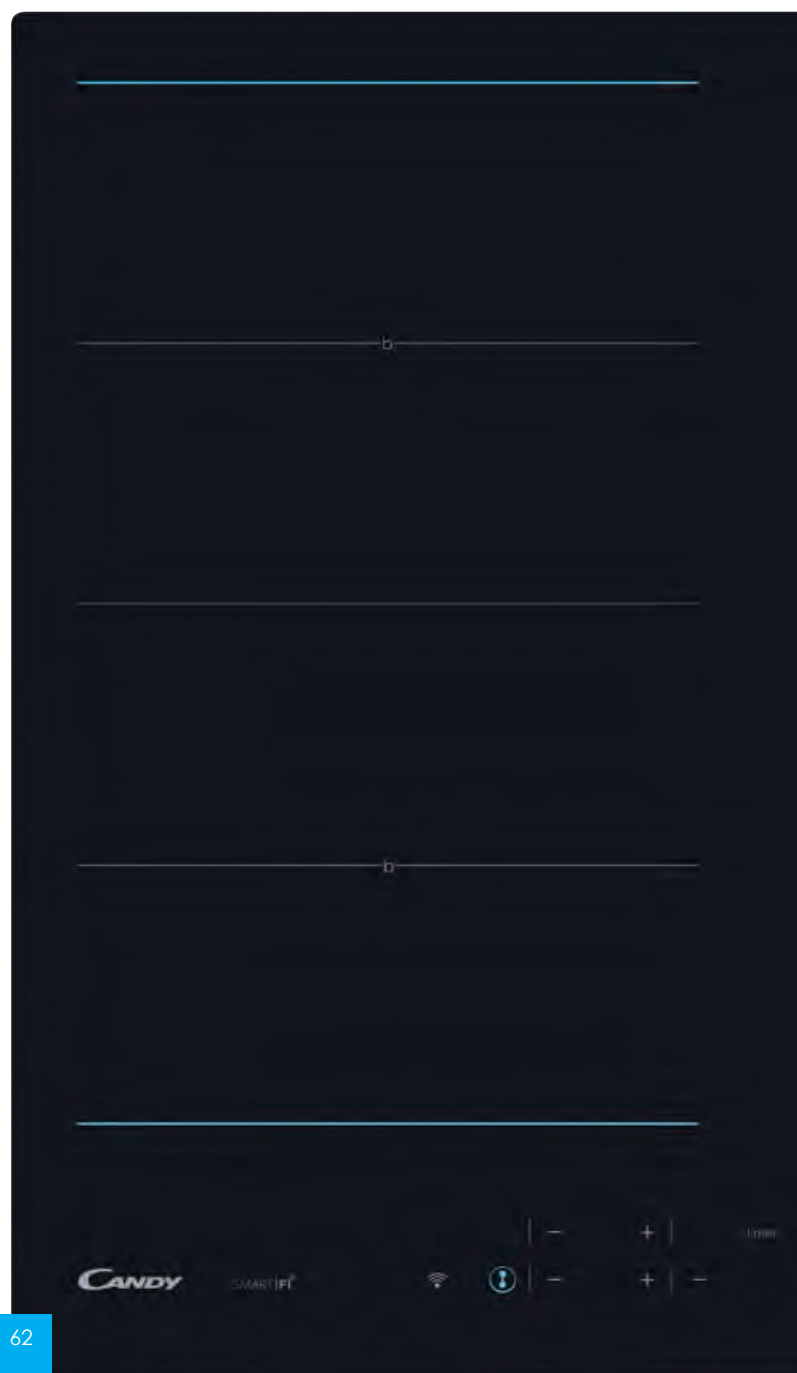

ОСОБЕННОСТИ

УНИВЕРСАЛЬНОСТЬ

Приумножьте свои возможности по приготовлению блюд благодаря нашим универсальным решениям.

ЗОНА FLEXI

Самая большая по площади и самая мощная зона идеально подходит для больших и маленьких кастрюль и может обеспечивать мощность до 4кВт*.

ЗОНА TWIN POWER

Вы можете выбрать для приготовления блюд одну большую зону или 2 маленьких в зависимости от ваших потребностей. Мощность объединенной зоны нагрева доходит до 3,8 кВт для достижения превосходных кулинарных результатов*.

ДВОЙНАЯ ЗОНА НАГРЕВА

Многофункциональная зона нагрева, которая идеально подходит для приготовления пищи в посуде любого размера.

ФУНКЦИИ

ПРОСТОЕ ИНТУИТИВНОЕ УПРАВЛЕНИЕ

Простой интуитивный интерфейс, понятный каждому.

BOOSTER (РЕЖИМ ТУРБО НАГРЕВА)

Установите максимальный уровень мощности для быстрого нагрева выбранной зоны.

ФУНКЦИЯ ПАУЗЫ

Поставьте зону нагрева на паузу, а когда решите продолжить приготовление блюда, вам не придется заново устанавливать нужные настройки.

БЛОКИРОВКА ОТ ДЕТЕЙ

Гарантирует безопасность детей, блокируя случайную активацию работы варочной поверхности.

*в зависимости от модели

СТЕКЛОКЕРАМИЧЕСКИЕ ВАРОЧНЫЕ ПОВЕРХНОСТИ

Новая линейка бренда с полностью обновленным дизайном, новыми гибко настраиваемыми зонами и новым пользовательским интерфейсом, где расширения выделяются цветной графикой для интуитивного использования.

Кроме того, новые поверхности имеют функцию **power management (управления мощностью)**, которая позволяет установить лимит мощности работы варочной поверхности, чтобы избежать перегрузки электрической сети.

ОСОБЕННОСТИ

УНИВЕРСАЛЬНОСТЬ

Приумножьте свои возможности по приготовлению блюд, выбрав среди различных вариантов зон нагрева: двойная или тройная зона нагрева, овальная зона и зона twin power.

ПРОСТОТА ИСПОЛЬЗОВАНИЯ

Вы можете управлять поверхностью, выбирая мощность каждой зоны нагрева индивидуально, что в целом дает возможность контролировать процесс приготовления и проверять все настройки.

НЕЗАВИСИМОЕ УПРАВЛЕНИЕ

Управляйте всеми зонами нагрева простым касанием центральных кнопок + и -.

ЦЕНТРАЛЬНОЕ УПРАВЛЕНИЕ

РЕГУЛИРУЕМОЕ ЭНЕРГОПОТРЕБЛЕНИЕ

Sandy устанавливает новые стандарты в энергоэффективности: лимит мощности можно установить при монтаже варочной поверхности для достижения превосходных результатов в приготовлении пищи. Вы можете установить лимит мощности между 2,5 и 6,6 кВт, даже если при этом вы пользуетесь всеми конфорками одновременно.

POWER MANAGEMENT (УПРАВЛЕНИЕ МОЩНОСТЬЮ)



ФУНКЦИИ

ПРОСТОЕ ИНТУИТИВНОЕ УПРАВЛЕНИЕ

Простой интуитивный интерфейс, понятный каждому.

ФУНКЦИЯ ПАУЗЫ

Поставьте зону нагрева на паузу, а когда решите продолжить приготовление блюда, вам не придется заново устанавливать нужные настройки.

БЛОКИРОВКА ОТ ДЕТЕЙ

Гарантирует **безопасность детей**, блокируя случайную активацию работы варочной поверхности.



60 см

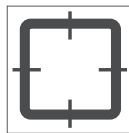

ЧУГУННАЯ
РЕШЕТКА

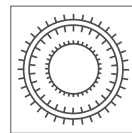

ДВУХЯРДНАЯ
КОНФОРКА



CSVG64SGN

ГАЗОВАЯ ВАРОЧНАЯ ПОВЕРХНОСТЬ 60 СМ

- Материал поверхности: закаленное стекло
- Цвет: черный
- Тип решеток: чугун
- 2 решетки
- Автоматическое электрозажигание
- Sicurflame – газ-контроль
- 4 газовые конфорки
- Двойная корона 3,5 кВт
- Вспомогательная конфорка
- Полубыстрые конфорка
- Быстрая конфорка
- Мощность конфорок 9,05 кВт

■	33801726	CSVG64SGN
□	33801727	CSVG64SGB

60 см

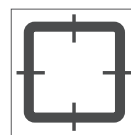

ЧУГУННАЯ
РЕШЕТКА

CVG64SGX

ГАЗОВАЯ ВАРОЧНАЯ ПОВЕРХНОСТЬ 60 СМ

- Материал поверхности: закаленное стекло
- Цвет: стальной
- Тип решеток: чугун
- 4 держателя для посуды
- Автоматическое электрозажигание
- Sicurflame – газ-контроль
- 4 газовые конфорки
- Вспомогательная конфорка
- 2 полубыстрые конфорки
- Быстрая конфорка
- Мощность конфорок 7,0 кВт
- Форсунки для баллонного газа в комплекте

■	33801440	CVG64SGX
■	33801435	CVG64SGNX
□	33801438	CVG64SGB

60 см

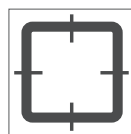

ЧУГУННАЯ РЕШЕТКА



CVG 64 STGB

ГАЗОВАЯ ВАРОЧНАЯ ПОВЕРХНОСТЬ 60 СМ

- Материал поверхности: закаленное стекло
- Цвет: белый
- Тип решеток: чугун
- 2 решетки
- Автоматическое электрозажигание
- Sicurflame – газ-контроль
- 4 газовые конфорки
- Вспомогательная конфорка
- 2 полубыстрые конфорки
- Быстрая конфорка
- Мощность конфорок 7,0 кВт
- Форсунки для баллонного газа в комплекте

■ 33801466 CVG 64 STGB
□ 33801465 CVG 64 STGN

60 см

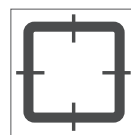

ЧУГУННАЯ РЕШЕТКА



PVL 64 SGB

ГАЗОВАЯ ВАРОЧНАЯ ПОВЕРХНОСТЬ 60 СМ

- Материал поверхности: закаленное стекло
- Цвет: белый
- Тип решеток: чугун
- 4 держателя для посуды
- Автоматическое электрозажигание
- Sicurflame – газ-контроль
- 4 газовые конфорки
- Вспомогательная конфорка
- 2 полубыстрые конфорки
- Быстрая конфорка
- Мощность конфорок 7,1 кВт
- Форсунки для баллонного газа в комплекте

□ 33801398 PVL 64 SGB
■ 33801304 PVL 64 SGN

60 см

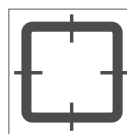

ЧУГУННАЯ
РЕШЕТКА

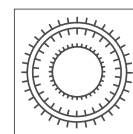

ДВУХРЯДНАЯ
КОНФОРКА

CSG64SWGX

ГАЗОВАЯ ВАРОЧНАЯ ПОВЕРХНОСТЬ 60 СМ

- Цвет: нержавеющая сталь
- Материал поверхности: нержавеющая сталь
- Тип решеток: чугун
- 2 решетки
- Цельноштампованная рабочая поверхность
- Автоматическое электрозажигание
- Sicurflame – газ-контроль
- 4 газовых конфорки:
- Двойная корона 3,5 кВт
- Полубыстрая конфорка

- Быстрая конфорка
- Вспомогательная конфорка
- Мощность конфорок 9,05 кВт

■	33801721	CSG64SWGX
■	33801722	CSG64SWGN
□	33801723	CSG64SWGB

60 см

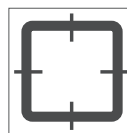

ЧУГУННАЯ
РЕШЕТКА

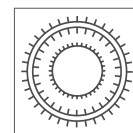

ДВУХРЯДНАЯ
КОНФОРКА

CHG6BF4WPX

ГАЗОВАЯ ВАРОЧНАЯ ПОВЕРХНОСТЬ 60 СМ

- Цвет: нержавеющая сталь
- Материал поверхности: нержавеющая сталь
- Тип решеток: чугун
- 2 решетки
- Цельноштампованная рабочая поверхность
- Автоматическое электрозажигание
- Sicurflame – газ-контроль
- 4 газовых конфорки:
- Двойная корона 4 кВт
- Полубыстрая конфорка

- Быстрая конфорка
- Вспомогательная конфорка
- Мощность конфорок 9,25 кВт
- Форсунки для баллонного газа в комплекте

■	33802028	CHG6BF4WPX
---	----------	------------

60 см

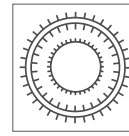

ДВУХРЯДНАЯ
КОНФОРКА

CHW6BF4WPX

ГАЗОВАЯ ВАРОЧНАЯ ПОВЕРХНОСТЬ 60 СМ

- Цвет: нержавеющая сталь
- Материал поверхности: нержавеющая сталь
- Тип решеток: эмалированные
- 2 решетки
- Цельноштампованная рабочая поверхность
- Автоматическое электрозажигание
- Sicurflame – газ-контроль
- 4 газовых конфорки:
 - Двойная корона 4 кВт
 - Полубыстрая конфорка
 - Быстрая конфорка
 - Вспомогательная конфорка
- Мощность конфорок 9,25 кВт
- Форсунки для баллонного газа в комплекте

33802076 CHW6BF4WPX

60 см

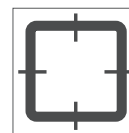

ЧУГУННАЯ
РЕШЕТКА

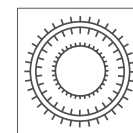

ДВУХРЯДНАЯ
КОНФОРКА

CHG6BRWPX

ГАЗОВАЯ ВАРОЧНАЯ ПОВЕРХНОСТЬ 60 СМ

- Цвет: нержавеющая сталь
- Материал поверхности: нержавеющая сталь
- Тип решеток: чугун
- 2 решетки
- Цельноштампованная рабочая поверхность
- Автоматическое электрозажигание
- Sicurflame – газ-контроль
- 4 газовых конфорки:
 - Двойная корона 4 кВт
 - Быстрая конфорка
 - Полубыстрая конфорка
- Мощность конфорок 9,25 кВт
- Форсунки для баллонного газа в комплекте
- Вспомогательная конфорка

33801909 CHG6BRWPX

60 см

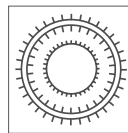

ДВУХРЯДНАЯ
КОНФОРКА

CHW6BR4WPX

ГАЗОВАЯ ВАРОЧНАЯ ПОВЕРХНОСТЬ 60 СМ

- Цвет: нержавеющая сталь
- Материал поверхности: нержавеющая сталь
- Тип решеток: эмалированные
- 2 решетки
- Цельноштампованная рабочая поверхность
- Автоматическое электрозажигание
- Sicurflame – газ-контроль
- 4 газовых конфорки:
 - Вспомогательная конфорка
 - Двойная корона 4 кВт
 - Быстрая конфорка
 - Полубыстрая конфорка
- Мощность конфорок 9,25 кВт
- Форсунки для баллонного газа в комплекте

■ 33802077 CHW6BR4WPX

60 см

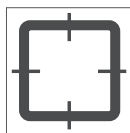

ЧУГУННАЯ
РЕШЕТКА

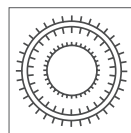

ДВУХРЯДНАЯ
КОНФОРКА

CHG6DWPX

ГАЗОВАЯ ВАРОЧНАЯ ПОВЕРХНОСТЬ 60 СМ

- Цвет: нержавеющая сталь
- Материал поверхности: нержавеющая сталь
- Тип решеток: чугун
- 2 решетки
- Цельноштампованная рабочая поверхность
- Автоматическое электрозажигание
- Sicurflame – газ-контроль
- 4 газовых конфорки:
- Двойная корона 4 кВт
- Полубыстрая конфорка
- Быстрая конфорка
- Вспомогательная конфорка
- Мощность конфорок 9,45 кВт
- Форсунки для баллонного газа в комплекте

33801849

CHG6DWPX

60 см

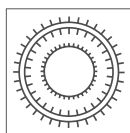

ДВУХРЯДНАЯ
КОНФОРКА

CHW6D4WPX

ГАЗОВАЯ ВАРОЧНАЯ ПОВЕРХНОСТЬ 60 СМ

- Цвет: нержавеющая сталь
- Материал поверхности: нержавеющая сталь
- Тип решеток: эмалированные
- 2 решетки
- Цельноштампованная рабочая поверхность
- Автоматическое электрозажигание
- Sicurflame – газ-контроль
- 4 газовых конфорки:
- Полубыстрая конфорка
- Быстрая конфорка
- Вспомогательная конфорка
- Мощность конфорок 9,45 кВт
- Форсунки для баллонного газа в комплекте
- Двойная корона 4 кВт

33802074

CHW6D4WPX

60 см

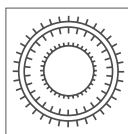

ДВУХРЯДНАЯ
КОНФОРКА

CHW6D4WX

ГАЗОВАЯ ВАРОЧНАЯ ПОВЕРХНОСТЬ 60 СМ

- Цвет: нержавеющая сталь
- Материал поверхности: нержавеющая сталь
- Тип решеток: эмалированные
- 2 решетки
- Цельноштампованная рабочая поверхность
- Автоматическое электрозажигание
- Sicurflame – газ-контроль
- 4 газовых конфорки:
- Двойная корона 4 кВт
- Полубыстрая конфорка
- Быстрая конфорка
- Вспомогательная конфорка
- Мощность конфорок 9,45 кВт
- Форсунки для баллонного газа в комплекте

33801968

CHW6D4WX

60 см

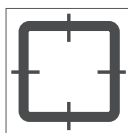

ЧУГУННАЯ
РЕШЕТКА

CHG6BRX

ГАЗОВАЯ ВАРОЧНАЯ ПОВЕРХНОСТЬ 60 СМ

- Цвет: нержавеющая сталь
- Материал поверхности: нержавеющая сталь
- Тип решеток: чугун
- 2 решетки
- Цельноштампованная рабочая поверхность
- Автоматическое электрозажигание
- Sicurflame – газ-контроль
- 4 газовых конфорки:
- Вспомогательная конфорка
- Быстрая конфорка
- 2 полубыстрые конфорки
- Мощность конфорок 7 кВт
- Форсунки для баллонного газа в комплекте

33801974

CHG6BRX



CHW6BRX

ГАЗОВАЯ ВАРОЧНАЯ ПОВЕРХНОСТЬ 60 СМ

- Цвет: нержавеющая сталь
- Материал поверхности: нержавеющая сталь
- Тип решеток: эмалированные
- 2 решетки
- Цельноштампованная рабочая поверхность
- Автоматическое электрозажигание
- Sicurflame – газ-контроль
- 4 газовых конфорки:
- Вспомогательная конфорка
- Быстрая конфорка
- 2 полубыстрые конфорки
- Мощность конфорок 7 кВт
- Форсунки для баллонного газа в комплекте

■	33801973	CHW6BRX
■	33801972	CHW6BRBB
□	33801971	CHW6BRWW

60 см

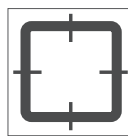

ЧУГУННАЯ РЕШЕТКА

CHG6LX

ГАЗОВАЯ ВАРОЧНАЯ ПОВЕРХНОСТЬ 60 СМ

- Цвет: нержавеющая сталь
- Материал поверхности: нержавеющая сталь
- Тип решеток: чугун
- 2 решетки
- Цельноштампованная рабочая поверхность
- Автоматическое электрозажигание
- Sicurflame – газ-контроль
- 4 газовые конфорки:
- Быстрая конфорка
- 2 полубыстрые конфорки

- Вспомогательная конфорка
- Мощность конфорок 7,2 кВт
- Форсунки для баллонного газа в комплекте

■	33801967	CHG6LX
■	33802054	CHG6LB
□	33802053	CHG6LW

60 см



CHW6LX

ГАЗОВАЯ ВАРОЧНАЯ ПОВЕРХНОСТЬ 60 СМ

- Цвет: нержавеющая сталь
- Материал поверхности: нержавеющая сталь
- Тип решеток: эмалированные
- 2 решетки
- Цельноштампованная рабочая поверхность
- Автоматическое электрозажигание
- Sicurflame – газ-контроль
- 4 газовые конфорки:
- Быстрая конфорка
- 2 полубыстрые конфорки

- Вспомогательная конфорка
- Мощность конфорок 7,2 кВт
- Форсунки для баллонного газа в комплекте

■	33802049	CHW6LX
---	----------	--------

60 см



CHW6LBX

ГАЗОВАЯ ВАРОЧНАЯ ПОВЕРХНОСТЬ 60 СМ

- Цвет: нержавеющая сталь
- Материал поверхности: нержавеющая сталь
- Тип решеток: эмалированные
- 2 решетки
- Цельноштампованная рабочая поверхность
- Автоматическое электрозажигание
- Sicurflame – газ-контроль
- 4 газовые конфорки:
- Быстрая конфорка
- 2 полубыстрые конфорки
- Вспомогательная конфорка
- Мощность конфорок 7,2 кВт
- Форсунки для баллонного газа в комплекте

	33801976	CHW6LBX
	33801977	CHW6LBB
	33801978	CHW6LWW

60 см



CHW60LX

ГАЗОВАЯ ВАРОЧНАЯ ПОВЕРХНОСТЬ 60 СМ

- Цвет: нержавеющая сталь
- Материал поверхности: нержавеющая сталь
- Тип решеток: эмалированные
- 2 решетки
- Цельноштампованная рабочая поверхность
- Автоматическое электрозажигание
- 4 газовые конфорки:
- Быстрая конфорка
- 2 полубыстрые конфорки
- Вспомогательная конфорка
- Мощность конфорок 7,2 кВт
- Форсунки для баллонного газа в комплекте

	33802109	CHW60LX
	33802110	CHW6BLB
	33802111	CHW6WLW

60 см

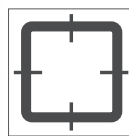

ЧУГУННАЯ
РЕШЕТКА

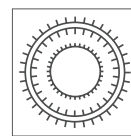

ДВУХРЯДНАЯ
КОНФОРКА



CHG6D4WGTWA

ГАЗОВАЯ ВАРОЧНАЯ ПОВЕРХНОСТЬ 60 СМ

- Цвет: белый антик
- Материал поверхности: эмалированная сталь
- Тип решеток: чугун
- 2 решетки
- Цельноштампованная рабочая поверхность
- Автоматическое электрозажигание
- Sicurflame – газ-контроль
- 4 газовых конфорки:
 - Двойная корона 4 кВт
 - Полубыстрая конфорка
 - Быстрая конфорка
 - Вспомогательная конфорка
- Мощность конфорок 9,45 кВт
- Форсунки для баллонного газа в комплекте

■ 33802093 CHG6D4WGTGH

□ 33802094 CHG6D4WGTWA

60 см

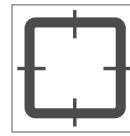

ЧУГУННАЯ
РЕШЕТКА

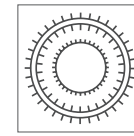

ДВУХРЯДНАЯ
КОНФОРКА

CHG6BF4WGTGH

ГАЗОВАЯ ВАРОЧНАЯ ПОВЕРХНОСТЬ 60 СМ

- Цвет: антрацит
- Материал поверхности: эмалированная сталь
- Тип решеток: чугун
- 2 решетки
- Цельноштампованная рабочая поверхность
- Автоматическое электрозажигание
- Sicurflame – газ-контроль
- 4 газовых конфорки:
- Двойная корона 4 кВт
- Быстрая конфорка
- Полубыстрая конфорка
- Мощность конфорок 9,25 кВт
- Форсунки для баллонного газа в комплекте
- Вспомогательная конфорка

■ 33802088

CHG6BF4WGTGH

□ 33802087

CHG6BF4WGTWA

60 см

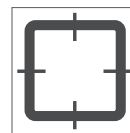

ЧУГУННАЯ
РЕШЕТКА

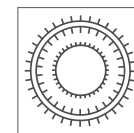

ДВУХРЯДНАЯ
КОНФОРКА

CHW6BR4WGTGH

ГАЗОВАЯ ВАРОЧНАЯ ПОВЕРХНОСТЬ 60 СМ

- Цвет: антрацит
- Материал поверхности: эмалированная сталь
- Тип решеток: эмалированные
- 2 решетки
- Цельноштампованная рабочая поверхность
- Автоматическое электрозажигание
- Sicurflame – газ-контроль
- 4 газовых конфорки:
- Двойная корона 4 кВт
- Быстрая конфорка
- Полубыстрая конфорка
- Мощность конфорок 9,25 кВт
- Форсунки для баллонного газа в комплекте
- Вспомогательная конфорка

■ 33801982

CHW6BR4WGTGH

□ 33802009

CHW6BR4WGTWA

ИНДУКЦИОННЫЕ

ИНДУКЦИЯ

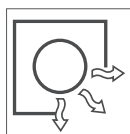

ИНДУКЦИЯ



ПОДДЕРЖАНИЕ
ТЕПЛА



ТАЙМЕР
ВЫКЛЮЧЕНИЯ



БЛОКИРОВКА
УПРАВЛЕНИЯ

CIS642MCTT

ИНДУКЦИОННАЯ ВАРОЧНАЯ ПОВЕРХНОСТЬ

- Рамка: без рамки
- Материал поверхности: стеклокерамика
- Сенсорное управление с независимыми слайдерами
- 4 индукционные зоны
- 9 ступеней нагрева
- Booster
- Функция «Пауза»
- Функция «Поддержания тепла»
- Таймер до 99 минут
- Функция ограничения мощности подключения (2,5 – 7,4 кВт)
- 10 уровней безопасности
- Определение наличия посуды
- Защита от случайного включения
- Блокировка от детей
- Индикатор остаточного тепла
- Максимальная мощность 7,4 кВт

■ 33802672 CIS642MCTT

ИНДУКЦИЯ

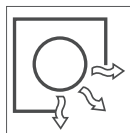

ИНДУКЦИЯ



ПОДДЕРЖАНИЕ
ТЕПЛА



ТАЙМЕР
ВЫКЛЮЧЕНИЯ



БЛОКИРОВКА
УПРАВЛЕНИЯ

CIS642SCTT

ИНДУКЦИОННАЯ ВАРОЧНАЯ ПОВЕРХНОСТЬ

- Рамка: без рамки
- Материал поверхности: стеклокерамика
- Сенсорное управление с центральным слайдером
- 4 индукционные зоны
- 9 ступеней нагрева
- Booster
- Функция «Пауза»
- Функция «Поддержания тепла»
- Таймер до 99 минут
- Функция ограничения мощности подключения (2,5 – 7,4 кВт)
- 10 уровней безопасности
- Определение наличия посуды
- Защита от случайного включения
- Блокировка от детей
- Индикатор остаточного тепла
- Максимальная мощность 7,4 кВт

■ 33802671 CIS642SCTT

ИНДУКЦИЯ



CI642CT

ИНДУКЦИОННАЯ ВАРОЧНАЯ ПОВЕРХНОСТЬ

- Рамка: без рамки
- Материал поверхности: стеклокерамика
- Сенсорное управление
- 4 индукционные зоны
- 9 ступеней нагрева
- Booster
- Функция «Пауза»
- Таймер до 99 минут
- Функция ограничения мощности подключения (2,5 – 7,4 кВт)

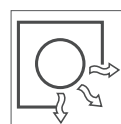

ИНДУКЦИЯ



ТАЙМЕР
ВЫКЛЮЧЕНИЯ



БЛОКИРОВКА
УПРАВЛЕНИЯ

- 10 уровней безопасности
- Определение наличия посуды
- Защита от случайного включения
- Блокировка от детей
- Индикатор остаточного тепла
- Максимальная мощность 7,4 кВт

■ 33802670 CI642CT

ИНДУКЦИЯ



CI 640 CB

ИНДУКЦИОННАЯ ВАРОЧНАЯ ПОВЕРХНОСТЬ 60 CM

- Рамка: без рамки
- Материал поверхности: стеклокерамика
- Сенсорное управление
- Таймер отключения конфорок до 99 минут
- 4 индукционные зоны
- Booster
- 9 ступеней нагрева

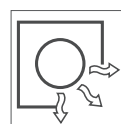

ИНДУКЦИЯ



ТАЙМЕР
ВЫКЛЮЧЕНИЯ



БЛОКИРОВКА
УПРАВЛЕНИЯ

- 10 уровней безопасности
- Определение наличия посуды
- Защита от случайного включения
- Блокировка от детей
- Индикатор остаточного тепла
- Максимальная мощность 7,0 кВт

■ 33801628 CI 640 CB

ИНДУКЦИЯ

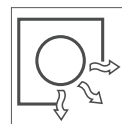

ИНДУКЦИЯ



ТАЙМЕР
ВЫКЛЮЧЕНИЯ



БЛОКИРОВКА
УПРАВЛЕНИЯ

CJ2D46TKT

ИНДУКЦИОННАЯ ВАРОЧНАЯ ПОВЕРХНОСТЬ

- Рамка: без рамки
- Материал поверхности: стеклокерамика
- Сенсорное управление
- 4 индукционные зоны
- 9 ступеней нагрева
- Booster
- Таймер до 99 минут
- Функция ограничения мощности подключения (2,5 – 7,4 кВт)

- 10 уровней безопасности
- Определение наличия посуды
- Защита от случайного включения
- Блокировка от детей
- Индикатор остаточного тепла
- Максимальная мощность 7,4 кВт

■ 33802744 CJ2D46TKT

60 см



ТАЙМЕР
ВЫКЛЮЧЕНИЯ



БЛОКИРОВКА
УПРАВЛЕНИЯ

CH64EXFP

ЭЛЕКТРИЧЕСКАЯ ВАРОЧНАЯ ПОВЕРХНОСТЬ 60 СМ

- Рамка из нержавеющей стали
- Материал поверхности: стеклокерамика
- Сенсорное управление (независимое для каждой конфорки)
- Цветная графика для интуитивного управления
- Таймер до 99 минут
- 4 конфорки Hi-Light
- 2 зоны расширения (овальная, круглая)
- 11 ступеней нагрева
- Функция «Пауза»
- Функция «Автоматика закипания»
- 6 уровней безопасности
- Блокировка от детей
- Защита от перегрева
- Отключение при проливе жидкости
- Автоматическое отключение
- Индикатор остаточного тепла
- Максимальная мощность 6,5 кВт

■ 33801925	CH64EXFP
■ 33801805	CH64EXCP

60 см



ТАЙМЕР
ВЫКЛЮЧЕНИЯ



БЛОКИРОВКА
УПРАВЛЕНИЯ

CH64DXT

ЭЛЕКТРИЧЕСКАЯ ВАРОЧНАЯ ПОВЕРХНОСТЬ 60 СМ

- Передний кант из нержавеющей стали
- Материал поверхности: стеклокерамика
- Сенсорное управление (центральное)
- Цветная графика для интуитивного управления
- Таймер до 99 минут
- 4 конфорки Hi-Light
- 1 зона расширения (круглая)
- 10 ступеней нагрева
- Функция «Автоматика закипания»
- 6 уровней безопасности
- Блокировка от детей
- Защита от перегрева
- Отключение при проливе жидкости
- Автоматическое отключение
- Индикатор остаточного тепла
- Максимальная мощность 6,4 кВт

■ 33801791	CH64DXT
■ 33801790	CH64DVT
■ 33801919	CH64DCT

60 см



ТАЙМЕР
ВЫКЛЮЧЕНИЯ



БЛОКИРОВКА
УПРАВЛЕНИЯ

CH64BFT

ЭЛЕКТРИЧЕСКАЯ ВАРОЧНАЯ ПОВЕРХНОСТЬ 60 СМ

- Рамка из нержавеющей стали
- Материал поверхности: стеклокерамика
- Сенсорное управление (центральное)
- Цветная графика для интуитивного управления
- Таймер до 99 минут
- 4 конфорки Hi-Light
- 1 зона расширения (овальный мост)
- 10 ступеней нагрева
- Функция «Автоматика закипания»
- 6 уровней безопасности
- Блокировка от детей
- Защита от перегрева
- Отключение при проливе жидкости
- Автоматическое отключение
- Индикатор остаточного тепла
- Максимальная мощность 6,6 кВт

■	33801924	CH64BFT
■	33801792	CH64BVT

60 см



БЛОКИРОВКА
УПРАВЛЕНИЯ

CH64CCW

ЭЛЕКТРИЧЕСКАЯ ВАРОЧНАЯ ПОВЕРХНОСТЬ 60 СМ

- Материал поверхности: стеклокерамика
- Сенсорное управление (центральное)
- 4 конфорки Hi-Light
- 10 ступеней нагрева
- Функция «Автоматика закипания»
- 6 уровней безопасности
- Блокировка от детей
- Защита от перегрева
- Отключение при проливе жидкости
- Автоматическое отключение
- Индикатор остаточного тепла
- Максимальная мощность 6,5 кВт

□	33801794	CH64CCW
---	----------	---------

60 см



БЛОКИРОВКА
УПРАВЛЕНИЯ

CH64CCB

ЭЛЕКТРИЧЕСКАЯ ВАРОЧНАЯ ПОВЕРХНОСТЬ 60 СМ

- Материал поверхности: стеклокерамика
- Сенсорное управление (центральное)
- Таймер до 99 минут
- 4 конфорки Hi-Light
- 10 ступеней нагрева
- Функция «Автоматика закипания»
- 6 уровней безопасности
- Блокировка от детей
- Защита от перегрева
- Отключение при проливе жидкости
- Автоматическое отключение
- Индикатор остаточного тепла
- Максимальная мощность 6,5 кВт

■	33801784	CH64FC
■	33801795	CH64XB
■	33801793	CH64CCB

ВАРОЧНЫЕ
ПОВЕРХНОСТИ

60 см



ТАЙМЕР
ВЫКЛЮЧЕНИЯ



БЛОКИРОВКА
УПРАВЛЕНИЯ

CH63CT

ЭЛЕКТРИЧЕСКАЯ ВАРОЧНАЯ ПОВЕРХНОСТЬ 60 СМ

- Материал поверхности: стеклокерамика
- Сенсорное управление (центральное)
- 3 конфорки Hi-Light
- 10 ступеней нагрева
- Функция «Автоматика закипания»
- 6 уровней безопасности
- Блокировка от детей
- Защита от перегрева
- Отключение при проливе жидкости
- Автоматическое отключение
- Индикатор остаточного тепла
- Максимальная мощность 5,5 кВт

■	33801781	CH63CT
---	----------	--------

29 см



ТАЙМЕР
ВЫКЛЮЧЕНИЯ



БЛОКИРОВКА
УПРАВЛЕНИЯ



ИНДУКЦИЯ

CDI 30

ИНДУКЦИОННАЯ ВАРОЧНАЯ ПОВЕРХНОСТЬ «ДОМИНО» 29 СМ

- Материал поверхности: стеклокерамика
- Сенсорное управление
- Таймер отключения конфорок до 99 минут
- 2 индукционных зоны нагрева
- 9 ступеней нагрева
- 10 уровней безопасности
- Определение наличия посуды
- Защита от случайного включения
- Блокировка от детей
- Индикатор остаточного тепла
- Максимальная мощность 3,5 кВт

■ 33801449 CDI 30

29 см



ТАЙМЕР
ВЫКЛЮЧЕНИЯ



БЛОКИРОВКА
УПРАВЛЕНИЯ

CDH 30

ИНДУКЦИОННАЯ ВАРОЧНАЯ ПОВЕРХНОСТЬ «ДОМИНО» 29 СМ

- Материал поверхности: стеклокерамика
- Сенсорное управление
- 2 конфорки Hi-Light
- 9 ступеней нагрева
- 5 уровней безопасности
- Блокировка от детей
- Автоматическое отключение
- Индикатор остаточного тепла

■ 33801450 CDH 30

29 см

**CDH 32/1 X**

ЭЛЕКТРИЧЕСКАЯ ВАРОЧНАЯ ПОВЕРХНОСТЬ «ДОМИНО»

- Рамка: нержавеющая сталь
- Материал поверхности: стеклокерамика
- Механическое управление
- Быстрый разогрев конфорок - Sprinter
- 2 конфорки Hi-Light
- 10 ступеней нагрева
- 3 уровней безопасности
- Защита от перегрева
- Автоматическое отключение
- Индикатор остаточного тепла
- Максимальная мощность 2,9 кВт

■ 33801127 CDH 32/1 X

ВАРОЧНЫЕ
ПОВЕРХНОСТИ

29 см

**CDE 32/1 X**

ЭЛЕКТРИЧЕСКАЯ ВАРОЧНАЯ ПОВЕРХНОСТЬ «ДОМИНО»

- Цвет: нержавеющая сталь
- Материал поверхности: нержавеющая сталь
- Механическое управление
- Быстрая конфорка
- 2 конфорки радиального типа
- 6 ступеней нагрева
- 2 уровней безопасности
- Защита от перегрева
- Автоматическое отключение
- Максимальная мощность 3,0 кВт

■ 33801125 CDE 32/1 X

29 см

**CDG 32/1 SPX**

ГАЗОВАЯ ВАРОЧНАЯ ПОВЕРХНОСТЬ «ДОМИНО» 29

- Цвет: нержавеющая сталь
- Материал поверхности: нержавеющая сталь
- Тип решеток: эмалированная сталь
- 1 решетка
- Цельноштампованная рабочая поверхность
- Автоматическое электрозажигание
- Sicurflame – газ-контроль
- 2 газовых конфорки
- Быстрая
- Вспомогательная
- Мощность конфорок 4,0 кВт

■ 33801134 CDG 32/1 SPX

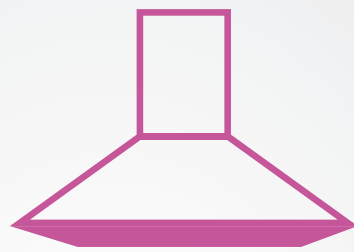

КУХОННЫЕ ВЫТЯЖКИ
ДЫХАНИЕ **СТИЛЯ**





ЧИСТЫЙ ВОЗДУХ ДИЗАЙНА

В современном мире кухня – это обновленный вариант гостиной, где накрывают обед или собираются с друзьями. Среди домашней бытовой техники, располагающейся на кухне, кухонная вытяжка является одним из тех приборов, которые действительно могут подчеркнуть индивидуальный характер помещения. Специалисты Candy понимают это. По этой причине они вложили в эти продукты комбинацию **высокой производительности** со **стильным дизайном**, чтобы предложить Вам **современные приборы**, которые сделают Вашу кухню еще более комфортной

САМЫЙ УМНЫЙ СПОСОБ ПРИГОТОВЛЕНИЯ

Вы можете проверить статус вашей кухонной вытяжки в любое время и в любом месте благодаря системе simply-Fi.



ОСОБЕННОСТИ

Простые и полезные советы, которые сделают ваш день проще

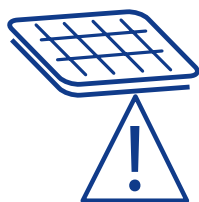

При необходимости очистить жировой фильтр или заменить фильтр защиты от запахов система подаст **специальный сигнал**.

ПРЕДУПРЕЖДЕНИЕ О ЗАГРЯЗНЕНИИ ФИЛЬТРА



Поскольку кухонные вытяжки становятся объектами современного дизайна, на них необходимо применять **современное сенсорное управление**, чтобы прибор максимально соответствовал последним модным тенденциям.

СЕНСОРНОЕ УПРАВЛЕНИЕ

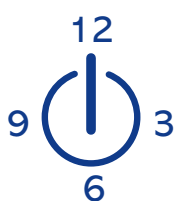

Регулятор времени (таймер) позволяет установить режим, при котором кухонная вытяжка **отключится автоматически**. Таким образом, вы можете обеспечить процесс очистки воздуха даже, когда находитесь вне дома, сохранив при этом свободное время и внутреннее спокойствие.

ЗАДЕРЖКА ОТКЛЮЧЕНИЯ

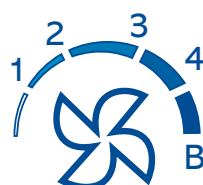

Кухонные вытяжки Sandy могут работать в нескольких скоростных режимах, обеспечивая надлежащий уровень мощности для очистки воздуха в любое время. Данные приборы имеют **до 4 уровней скоростного режима и даже усиленный режим**, который обычно применяется в процессе жарки либо приготовления барбекю.

СПЕЦИАЛИЗИРОВАННЫЙ СКОРОСТНОЙ РЕЖИМ

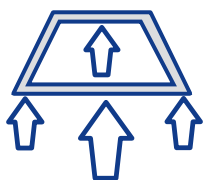

Периметральный фильтр обеспечивает **эффективную очистку воздуха**: запахи и испарения направляются вдоль ребра кухонной вытяжки, где их поток замедляется в целях наилучшей очистки. Данная система **придаёт прибору более элегантный вид**, кухонная вытяжка может лучше сочетаться с окружающими предметами интерьера, ввиду того что фильтры скрыты внутри и не попадают в поле зрения.

ПЕРИМЕТРАЛЬНАЯ ОЧИСТКА ВОЗДУХА

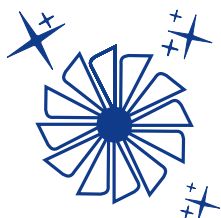

Чтобы обеспечить процесс постоянной бесшумной очистки воздуха, специалисты Candy разработали новый функциональный режим. "Чистый воздух" ("Clean Air") – это интеллектуальный режим, позволяющий настроить кухонную вытяжку на **автоматический режим работы на минимальной скорости по 10 минут каждый час**.

ЧИСТЫЙ ВОЗДУХ ("CLEAN AIR")



Светодиодные лампы наилучшим образом обеспечивают освещение рабочей зоны кухни, помогают в процессе подготовки к приготовлению пищи, потребляют на **90% меньше электроэнергии и служат в несколько раз дольше, чем обычные электрические лампочки**.

СВЕТОДИОДНЫЕ ЛАМПЫ

WIFI/ 90 см

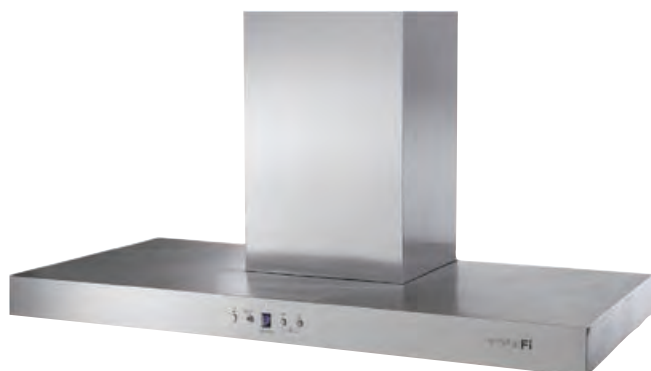

SMART-FI

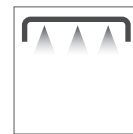

СВЕТОДИОДНОЕ
ОСВЕЩЕНИЕ

CMB97SLX WIFI

ВЫТЯЖКА КАМИННОГО ТИПА ШИРИНОЙ 90 СМ

- Цвет: нержавеющая сталь
- Электронное управление / приложение simply-Fi (Wi-Fi)
- Дисплей
- 3 скорости
- Освещение: LED 2 × 1,5 Вт
- Режимы работы:
 - Отвод воздуха
 - Рециркуляция
- Мощность 1000 м³/ч
- Мотор 210 Вт
- Комплектация:
 - Раздвижной короб
 - Моющиеся жировые фильтры – 3 шт.
 - Диаметр экстрактора: 120 мм

■ 36900571 CMB 97 SLX WIFI

90 см

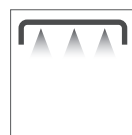

СВЕТОДИОДНОЕ
ОСВЕЩЕНИЕ

CVMI 970 LX

ВЫТЯЖКА ОСТРОВНОГО ТИПА ШИРИНОЙ 90 СМ

- Отделка: стекло и нержавеющая сталь
- Электронное управление (клавиши)
- 3 скорости
- Освещение: LED 4 × 1,5 Вт
- Режимы работы:
 - Отвод воздуха
 - Рециркуляция
- Мощность 1000 м³/ч
- Мотор 210 Вт
- Комплектация:
 - Раздвижной короб
 - Моющийся жировой фильтр – 1 шт.
 - Угольный фильтр
 - Диаметр экстрактора: 120 мм

■ 36900382 CVMI 970 LX

60 см

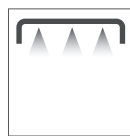

СВЕТОДИОДНОЕ
ОСВЕЩЕНИЕ

CDP620GBX-07

ВЫТЯЖКА КАМИННОГО ТИПА ШИРИНОЙ 60 СМ

- Цвет: черное стекло и нержавеющей сталь
- Сенсорное управление / дистанционное
- 3 скорости
- Освещение: LED 2 × 1 Вт
- Таймер отключения на 5 минут
- Режимы работы:
- Отвод воздуха
- Рециркуляция
- Мощность 620 м³/ч
- Мотор 190 Вт
- Комплектация:
- Раздвижной короб
- Моющийся жировой фильтр – 1 шт.
- Пульт ДУ
- Диаметр экстрактора: 120 мм

■ 36901590 CDP620GBX-07

60 см

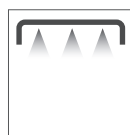

СВЕТОДИОДНОЕ
ОСВЕЩЕНИЕ

CDM656B-07

ВЫТЯЖКА КАМИННОГО ТИПА ШИРИНОЙ 60 СМ

- Цвет: черное стекло
- Сенсорное управление / дистанционное
- 3 скорости
- Освещение: LED 2 × 1 Вт
- Таймер отключения на 5 минут
- Режимы работы:
- Отвод воздуха
- Рециркуляция
- Мощность 620 м³/ч
- Мотор 190 Вт
- Комплектация:
- Раздвижной короб
- Моющийся жировой фильтр- 1 шт.
- Пульт ДУ
- Диаметр экстрактора: 120 мм

■ 36901592 CDM656B-07

□ 36901591 CDM656W-07

90 см

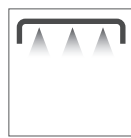

СВЕТОДИОДНОЕ
ОСВЕЩЕНИЕ

CVM 970 LX

ВЫТЯЖКА КАМИННОГО ТИПА ШИРИНОЙ 90 СМ

- Цвет: стекло и нержавеющей сталь
- Электронное управление (клавиши)
- 3 скорости
- Освещение: LED 2 × 1,5 Вт
- Режимы работы:
 - Отвод воздуха
 - Рециркуляция
- Мощность 1000 м³/ч
- Мотор 210 Вт
- Комплектация:
 - Раздвижной короб
 - 1 моющийся жировой фильтр
 - Угольный фильтр
 - Диаметр экстрактора: 120 мм

■ 36900355 CVM 970 LX

60 см



СВЕТОДИОДНОЕ
ОСВЕЩЕНИЕ

CVM 670 LX

ВЫТЯЖКА КАМИННОГО ТИПА ШИРИНОЙ 60 СМ

- Цвет: стекло и нержавеющей сталь
- Электронное управление (клавиши)
- 3 скорости
- Освещение: LED 2 × 1,5 Вт
- Режимы работы:
 - Отвод воздуха
 - Рециркуляция
- Мощность 1000 м³/ч
- Мотор 210 Вт
- Комплектация:
 - Раздвижной короб
 - 1 моющийся жировой фильтр
 - Угольный фильтр
 - Диаметр экстрактора: 120 мм

■ 36900354 CVM 670 LX

60 см

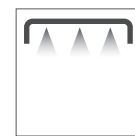

СВЕТОДИОДНОЕ
ОСВЕЩЕНИЕ

CGM61/1X-07

ВЫТЯЖКА КАМИННОГО ТИПА ШИРИНОЙ 60 СМ

- Цвет: стекло и нержавеющей сталь
 - Механическое управление (клавиши)
 - 3 скорости
 - Освещение: LED 2 × 2 Вт
 - Режимы работы:
 - Отвод воздуха
 - Рециркуляция
 - Мощность 550 м³/ч
 - Мотор 105 Вт
 - Комплектация:
- Раздвижной короб
 - Моющийся жировой фильтр – 1 шт.
 - Диаметр экстрактора: 150 мм (переходник на 120 мм)

■	36900855	CGM61/1X-07
■	36900863	CGM61/1N-07
□	36900862	CGM 61/1W-07

60 см

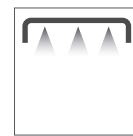

СВЕТОДИОДНОЕ
ОСВЕЩЕНИЕ

CBT60BGT-07

ВСТРАИВАЕМАЯ ТЕЛЕСКОПИЧЕСКАЯ ВЫТЯЖКА 60 СМ

- Цвет: черное стекло и нержавеющая сталь
- Механическое управление
- 3 скорости
- Освещение LED 1 × 2 Вт
- Режимы работы:
- Отвод воздуха
- Рециркуляция
- Мощность 650 м³/ч
- Мотор 190 Вт

- Комплектация:
- Моющиеся жировые фильтры – 2 шт.
- Угольный фильтр
- Диаметр экстрактора: 120 мм

■ 36901587 CBT60BGT-07
□ 36901586 CBT60WGT-07

60 см

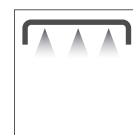

СВЕТОДИОДНОЕ
ОСВЕЩЕНИЕ

CBT60X-07

ВСТРАИВАЕМАЯ ТЕЛЕСКОПИЧЕСКАЯ ВЫТЯЖКА 60 СМ

- Цвет: нержавеющая сталь
- Механическое управление
- 3 скорости
- Освещение LED 1 × 2 Вт
- Режимы работы:
- Отвод воздуха
- Рециркуляция
- Мощность 420 м³/ч
- Мотор 2 × 95 Вт

- Комплектация:
- Моющиеся жировые фильтры – 2 шт.
- Угольный фильтр
- Диаметр экстрактора: 120 мм

■ 36901593 CBT60X-07
■ 36901589 CBT60BG-07
□ 36901588 CBT60WG-07

60 см



CBT6130/2N-07

ВСТРАИВАЕМАЯ ТЕЛЕСКОПИЧЕСКАЯ ВЫТЯЖКА 60 СМ

- Цвет: черный
 - Механическое управление
 - 3 скорости
 - Освещение 2 лампы накаливания × 40 Вт
 - Режимы работы:
 - Отвод воздуха
 - Рециркуляция
 - Мощность 450 м³/ч
 - Мотор 100 Вт
 - Комплектация:
- Моющиеся жировые фильтры – 2 шт.
 - Диаметр экстрактора: 120 мм

36900828 CBT6130/2N-07
 36900827 CBT6130/2W-07

60 см



CBT6020/2X-07

ВСТРАИВАЕМАЯ ТЕЛЕСКОПИЧЕСКАЯ ВЫТЯЖКА 60 СМ

- Цвет: нержавеющая сталь
 - Механическое управление
 - 3 скорости
 - Освещение 2 лампы накаливания × 40 Вт
 - Режимы работы:
 - Отвод воздуха
 - Рециркуляция
 - Мощность 450 м³/ч
 - Мотор 65 Вт
 - Комплектация:
- Моющиеся жировые фильтры – 2 шт.
 - Диаметр экстрактора: 120 мм

36900829 CBT6020/2X-07



ХОЛОДИЛЬНИКИ

«Умное» охлаждение
у вас под рукой

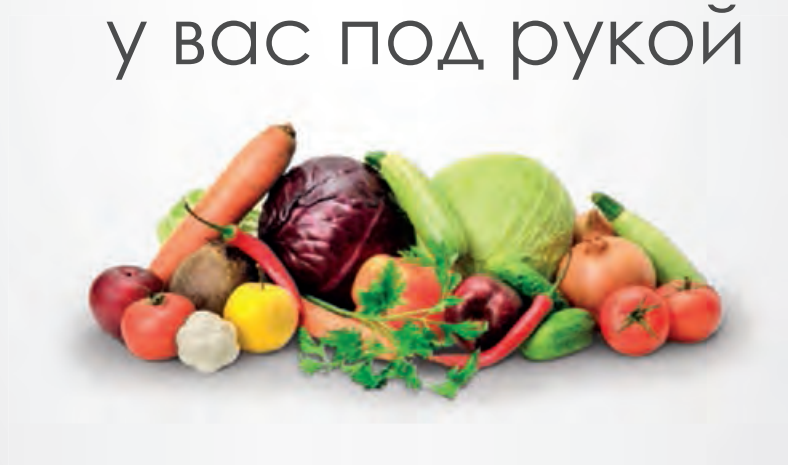



ИДЕАЛЬНЫЙ ЭЛЕКТРОННЫЙ КОНТРОЛЬ ТЕМПЕРАТУРЫ В «УМНОЙ» СРЕДЕ

В современном мире люди имеют немного времени для похода по магазинам и, как результат – мы покупаем много еды, которая долго хранится в холодильнике. Поэтому специалисты Candy создали удобную и «умную» линейку холодильников, чтобы дольше сохранять свежесть ваших продуктов. Candy предлагает холодильники из **качественных материалов с превосходной отделкой, великолепной эргономикой и простым управлением**. Кроме того, в некоторых моделях вы сможете удаленно **управлять температурой** внутри холодильника благодаря приложению simply-Fi App. Превратите ваш дом в лучшее место для жизни.

simply | Fi[®]

ЛУЧШИЕ УСЛОВИЯ ХРАНЕНИЯ ЕДЫ И НАПИТКОВ ЧЕРЕЗ ПРИЛОЖЕНИЕ

Система **simply-Fi** позволяет вам контролировать и активировать прибор через приложение.

Благодаря функции **Inventory Assistant** вы можете проверить срок годности продуктов где бы вы ни находились в данный момент.



ОСОБЕННОСТИ

ТЕХНОЛОГИЯ

Простой и технологичный контроль за продуктами



Система **Puraction** – это **антибактериальная система**, которая уничтожает бактерии быстрее других систем, имеющих на рынке. **Нейтрализует 99.9% бактерий всего за 30 минут** благодаря действию ультрафиолетовых лучей и титановому фильтру. Это позволяет **сохранять свежесть продуктов на более длительный срок, а также сокращает неприятные запахи внутри холодильника.**

СИСТЕМА SUPER PURACTION

Все холодильников Candy с нижней морозильной камерой оснащены **электронной системой контроля и регулировки температуры, совмещенной с новой светодиодной системой освещения.** Одним прикосновением можно включить и отключить холодильник. При помощи кнопки выбора "select" можно выбрать интенсивность охлаждения от 1 (наименьшая степень охлаждения) до 4 (наибольшая степень охлаждения). **Эти холодильники стали более понятными, удобными в обращении и усовершенствованным с точки зрения технологии.**

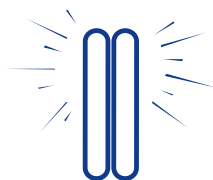

ОБНОВЛЕННОЕ СВЕТОДИОДНОЕ ОСВЕЩЕНИЕ С ЭЛЕКТРОННОЙ СИСТЕМОЙ КОНТРОЛЯ

Обновленная система вентиляции гарантирует **оптимальное распределение температуры внутри холодильника**, а ее новый дизайн идеально сочетается с новой светодиодной системой освещения "SKY LED".



СИСТЕМА ВЕНТИЛЯЦИИ



Морозильная камера выполненная в общей эстетике с холодильной камерой, обеспечивает **максимальную функциональную эффективность и надежность**. Большие прозрачные ящики морозильной камеры гарантируют **идеальные условия замораживания** и хранения продуктов.

МОРОЗИЛЬНАЯ КАМЕРА



Усовершенствованная интеллектуальная система сенсоров **автоматически начинает процесс разморозки в соответствии с температурой, индексом влажности и использованием холодильника**. Она предотвращает образование льда в морозильной камере и инея в холодильной камере.

СИСТЕМА АВТОМАТИЧЕСКОГО ОТТАИВАНИЯ NO FROST



Выбирайте модели холодильников Candy класса "A++" или "A+", чтобы **снизить уровень энергопотребления на 40%, либо 20%** по сравнению с аналогичной моделью класса "A"! Это не только забота о сохранении окружающей среды, а так же превосходное энергосбережение и максимальная экономия.

КЛАСС ПОТРЕБЛЕНИЯ ЭНЕРГИИ



ОСНАЩЕНИЕ

Организируйте хранение продуктов в идеальных условиях



Теперь в холодильнике можно хранить декоративную косметику и все необходимое для ежедневного ухода за собой. Это стало возможным благодаря **новым специальным отделениям для косметических средств**, сформированным из двух небольших выдвижных ящичков, расположенных под центральной полкой на дверце холодильника.

ОБНОВЛЕННЫЕ ПОЛКИ С ОТДЕЛЕНИЕМ ДЛЯ КОСМЕТИКИ НА ДВЕРЦЕ ХОЛОДИЛЬНИКА



Зона свежести оснащена телескопическими направляющими и позволяет сохранить при оптимальной температуре свежие продукты, такие как мясо, рыба и сыр.

ОБЛАСТЬ ХРАНЕНИЯ FRESH ZONE



Металлический держатель для вина – это идеальная комбинация **дизайнерских разработок и универсальности конструкции**, которая позволяет одновременно хранить до 4 различных бутылок.

МЕТАЛЛИЧЕСКИЙ ДЕРЖАТЕЛЬ ДЛЯ ВИНА



Стеклянные полки, расположенные внутри холодильника, **способны удерживать пролитую жидкость и легко моются**.

СТЕКЛЯННЫЕ ПОЛКИ



Обновленный прозрачный ящик для фруктов и овощей стал **больше и удобнее** благодаря новой ручке и **увеличенному внутреннему пространству**. Наличие встроенных телескопических направляющих позволяет легко открывать ящик и обеспечивает его более легкое и бесшумное скольжение.

ЯЩИК ДЛЯ ФРУКТОВ И ОВОЩЕЙ С ТЕЛЕСКОПИЧЕСКИМИ НАПРАВЛЯЮЩИМИ



СКВБС 182 FT

ВСТРАИВАЕМЫЙ КОМБИНИРОВАННЫЙ ХОЛОДИЛЬНИК

- Электронное управление
- Климатический класс N-ST (от +16°C до +38°C)
- Сигнализация открытой двери
- Вентилятор AirFan
- SkyLED (светодиодное освещение)
- Зона свежести 0-3°C
- 3 стеклянные полки
- 4 прозрачных балкона на двери
- Контейнеры для хранения косметики
- XL ящик для овощей с телескопическими направляющими
- Металлический держатель для бутылок
- 3 прозрачных ящика в морозильной камере
- Мощность замораживания 3,5 кг/24 часа
- Полезный объем 266 литров
- Класс энергопотребления A+
- Потребление электроэнергии 271 кВт/год
- Сохранение температуры при отключении питания до 18 часов
- Уровень шума 40 дБ (A)

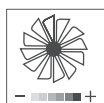

ВЕНТИЛЯТОР
SKY FAN

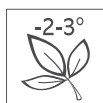

-2-3°
ЗОНА
СВЕЖЕСТИ



СИГНАЛ ОТКРЫ-
ТОЙ ДВЕРИ

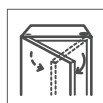

ИЗМЕНЕНИЕ
НАПРАВЛЕНИЯ
ОТКРЫТИЯ



СВЕТОДИОДНОЕ
ОСВЕЩЕНИЕ

34900436

СКВБС 182 FT



СКВБС 182

ВСТРАИВАЕМЫЙ КОМБИНИРОВАННЫЙ ХОЛОДИЛЬНИК

- Электронное управление
- Климатический класс N-ST (от +16°C до +38°C)
- Сигнализация открытой двери
- SkyLED (светодиодное освещение)
- 4 стеклянные полки
- 4 прозрачных балкона на двери
- Контейнеры для хранения косметики
- XL ящик для овощей
- 3 прозрачных ящика в морозильной камере
- Мощность замораживания 3,5 кг/24 часа
- Полезный объем 266 литров
- Класс энергопотребления A+
- Потребление электроэнергии 271 кВт/год
- Сохранение температуры при отключении питания до 18 часов
- Уровень шума 40 дБ (A)



СИГНАЛ ОТКРЫ-
ТОЙ ДВЕРИ

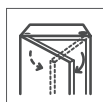

ИЗМЕНЕНИЕ
НАПРАВЛЕНИЯ
ОТКРЫТИЯ



СВЕТОДИОДНОЕ
ОСВЕЩЕНИЕ

34900435

СКВБС 182



СКВBS 172 FT

ВСТРАИВАЕМЫЙ КОМБИНИРОВАННЫЙ ХОЛОДИЛЬНИК

- Электронное управление
- Климатический класс N-ST (от +16°C до +38°C)
- Сигнализация открытой двери
- Вентилятор AirFan
- SkyLED (светодиодное освещение)
- Зона свежести 0-3°C
- 3 стеклянные полки
- 3 прозрачных балкона на двери
- Контейнеры для хранения косметики
- XL ящик для овощей с телескопическими направляющими
- Металлический держатель для бутылок
- 3 прозрачных ящика в морозильной камере
- Мощность замораживания 3,5 кг/24 часа
- Полезный объем 250 литров
- Класс энергопотребления A+
- Потребление электроэнергии 264 кВт/год
- Сохранение температуры при отключении питания до 19 часов
- Уровень шума 40 дБ (А)

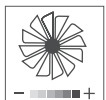

ВЕНТИЛЯТОР
SKY FAN

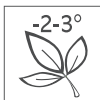

ЗОНА
СВЕЖЕСТИ



СИГНАЛ ОТКРЫ-
ТОЙ ДВЕРИ

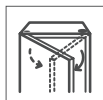

ИЗМЕНЕНИЕ
НАПРАВЛЕНИЯ
ОТКРЫТИЯ



СВЕТОДИОДНОЕ
ОСВЕЩЕНИЕ

34900430

СКВBS 172 FT



СКВBS 172 F

ВСТРАИВАЕМЫЙ КОМБИНИРОВАННЫЙ ХОЛОДИЛЬНИК

- Электронное управление
- Климатический класс N-ST (от +16°C до +38°C)
- Сигнализация открытой двери
- Вентилятор AirFan
- SkyLED (светодиодное освещение)
- 4 стеклянные полки
- 3 прозрачных балкона на двери
- XL ящик для овощей
- 3 прозрачных ящика в морозильной камере
- Мощность замораживания 3,5 кг/24 часа
- Полезный объем 250 литров
- Класс энергопотребления A+
- Потребление электроэнергии 264 кВт/год
- Сохранение температуры при отключении питания до 19 часов
- Уровень шума 40 дБ (А)

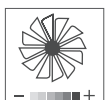

ВЕНТИЛЯТОР
SKY FAN



СИГНАЛ ОТКРЫ-
ТОЙ ДВЕРИ



ИЗМЕНЕНИЕ
НАПРАВЛЕНИЯ
ОТКРЫТИЯ



СВЕТОДИОДНОЕ
ОСВЕЩЕНИЕ

34900418

СКВBS 172 F



СКВBS 100

ВСТРАИВАЕМЫЙ КОМБИНИРОВАННЫЙ ХОЛОДИЛЬНИК

- Электронное управление
- Климатический класс N-ST (от +16°C до +38°C)
- Сигнализация открытой двери
- SkyLED (светодиодное освещение)
- 4 стеклянные полки
- 3 прозрачных балкона на двери
- XL ящик для овощей
- 3 прозрачных ящика в морозильной камере
- Мощность замораживания 3,5 кг/24 часа
- Полезный объем 250 литров
- Класс энергопотребления A+
- Потребление электроэнергии 264 кВт/год
- Сохранение температуры при отключении питания до 19 часов
- Уровень шума 40 дБ (A)



СИГНАЛ ОТКРЫТОЙ ДВЕРИ

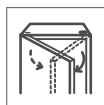

ИЗМЕНЕНИЕ НАПРАВЛЕНИЯ ОТКРЫТИЯ



СВЕТОДИОДНОЕ ОСВЕЩЕНИЕ

34900417

СКВBS 100



ПОСУДОМОЕЧНЫЕ МАШИНЫ

*Больше пространства
и времени* для вашей жизни



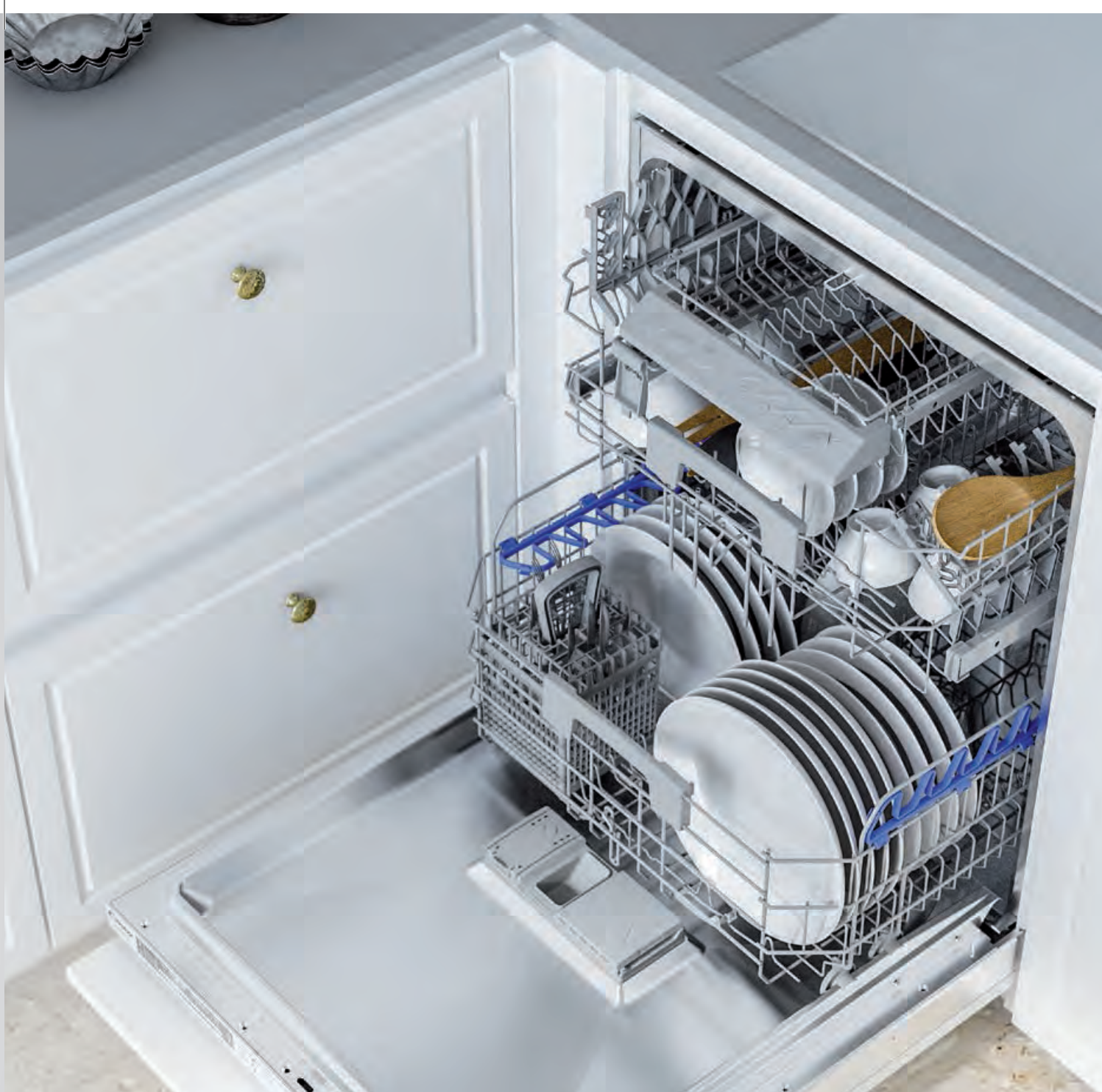

ИДЕАЛЬНОЕ СОЧЕТАНИЕ ЭФФЕКТИВНОСТИ И ЗАНИМАЕМОГО ПРОСТРАНСТВА

Посудомоечные машины Candy отлично подойдут как молодым парам, так и убежденным холостякам, а также большим семьям и тем, кто много работает и бережет свое драгоценное время. И это правильное решение с точки зрения занимаемого пространства, вместимости и энергоэффективности. Кроме того, благодаря новым функциям **«Zoom»** и «Голосовому ассистенту» вы можете вымыть и высушить вашу посуду всего за **39 минут**, а также взаимодействовать с вашей посудомоечной машиной с помощью голосового управления.

simply | Fi[®]

ПОЛНЫЙ КОНТРОЛЬ

Еще никогда работа с посудомоечной машиной не была такой простой: встраиваемые машины **Candy** способны понимать ваши **голосовые команды, отправленные через смартфон, благодаря функции голосового помощника Voice Control Assistant.**

Кроме того, благодаря приложению Simply-Fi, вы можете запускать и изменять программы в любое время. В моделях Smart Fi приложение будет постоянно держать вас в курсе оставшегося времени до окончания программы.



ОСОБЕННОСТИ

Умные решения, чтобы дать вам время насладиться обедом с вашей семьей или друзьями

16 КОМПЛЕКТОВ ПОСУДЫ И ПРОДУМАННАЯ СИСТЕМА КОРЗИН

16 комплектов посуды размещаются в двух или трех корзинах: **уникальное решение Candy – наиболее вместительная посудомоечная машина из всех представленных на рынке.** Одновременно можно загрузить и вымыть до 201 предмета (более 40% дополнительного объема загрузки по сравнению с обычной моделью посудомоечной машины).

x16

Корзина ZOOM имеет голубые держатели, разработанные специально для наиболее удобного расположения посуды с точки зрения устойчивости и расстояния между предметами, для максимально эффективного использования цикла Zoom.

ВЕРХНЯЯ КОРЗИНА имеет на 10% больше свободного места для стаканов, чашек, длинных столовых приборов, мелких тарелок и контейнеров среднего размера. Более того, ее высота может быть отрегулирована даже при полной загрузке. И, наконец,

ТРЕТЬЯ КОРЗИНА имеет 3 уровня глубины и идеально подходит для длинных столовых приборов, а также для небольших предметов, таких как кофейные чашки, соусники и терки.

Обновленная цветная внутренняя отделка и новый дизайн ручки: изогнутая и рельефная ручка для максимального удобства при загрузке и выгрузке посуды.

ПРОСТОТА ИСПОЛЬЗОВАНИЯ

ПОСУДОМОЕЧНЫЕ МАШИНЫ



ЭФФЕКТИВНОСТЬ

Превосходные результаты в сочетании с максимальной эффективностью работы и экономией времени

+
U·wash
-

Усовершенствованная система “пульсирующего” мытья обеспечивает **деликатное, эффективное мытье при бесшумной работе**. Благодаря комбинированной работе систем “**Silent Power Drive**” и “**Pulsed Washing**” можно деликатно и эффективно мыть все типы столовых приборов, при этом использовать всего 10 литров воды за один цикл мойки.

РЕЖИМ PULSE WASHING



Специалисты Candy разработали дополнительный разбрызгиватель, способный отчистить самые жирные сковородки и даже в ускоренном режиме. Интенсивность мытья, которую обеспечивает система “**Perfect Rapid Zone**” (поток воды увеличивается на 60% в минуту за цикл мытья), **гарантирует наилучшие характеристики мытья посуды в режимах быстрой мойки при удалении наиболее сильных жировых загрязнений**.

PERFECT RAPID ZONE *Perfect.*
Rapid zone

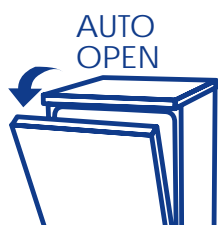

Умная дверь автоматически открывается по окончании цикла мытья. Это обеспечивает более быструю сушку и **высокую энергоэффективность** превосходящую класс **A+++ на 10%**. (по Европейским нормам).

УМНАЯ ДВЕРЬ



Благодаря **продуманной системе датчиков** посудомоечная машина **автоматически выбирает температуру и время** в зависимости от уровня загрязнения, определенного датчиками. При этом происходит оптимизация процесса мытья, снижается потребление воды и электроэнергии.

СИСТЕМА ДАТЧИКОВ ЗАГРЯЗНЕНИЯ

НАДЕЖНОСТЬ

Безопасный, безаварийный процесс мытья для вашей посуды



Запатентованный компанией Candy тройной самоочищающийся фильтр, изготовленный из нержавеющей стали, оснащен внутренним микрофильтром, который улавливает даже самые маленькие частички грязи, обеспечивая постоянную **подачу чистой воды на всех этапах мытья посуды**. Более того, антибактериальная функция гарантирует высочайшие результаты гигиены, **уничтожая почти 100% основных бактерий** спустя 24 часа после впрыска*.

САМООЧИЩАЮЩИЙСЯ АНТИБАКТЕРИАЛЬНЫЙ ФИЛЬТР

*Протестировано Политехническим Университетом Милана



Все модели посудомоечных машин производства Candy оснащены **устройством защиты от перелива воды**. Если уровень воды превышает максимально допустимые пределы по причине какой-либо неисправности, данное устройство автоматически блокирует подачу воды и / или сливает лишнюю воду. Так же Candy предлагает три дополнительных варианта усиления системы безопасности : система полной защиты от протечек **Total Water Block, системы "AquaStop" и "Aqua Protect"**.

СИСТЕМЫ ЗАЩИТЫ ОТ ПЕРЕЛИВА



ПРОГРАММЫ

Узнайте, как оптимизировать процессы мытья посуды

БЫСТРЫЕ ПРОГРАММЫ

НОВИНКА

zOOM

Самый быстрый на рынке цикл мытья посуды класса А: превосходно **моет и сушит** вашу посуду всего за **39 минут**.



Оптимальное сочетание времени и процесса мытья для очистки слабо загрязненных тарелок при температуре 50С° всего за **24 минуты**.

ПРОГРАММА «БЫСТРАЯ 24»



Это усиленная программа, предназначена для мытья очень **сильно загрязненных сковородок в короткий промежуток времени**.

УСИЛЕННАЯ ПРОГРАММА БЫСТРОГО МЫТЬЯ



Идеально подходит для ежедневного мытья посуды, **отлично удаляет жир**, применяя воду, нагретую до температуры 60°С.

УНИВЕРСАЛЬНАЯ ПРОГРАММА



Гарантирует **отличные результаты в процессе мытья сильно загрязненных жирных сковородок** благодаря двум дополнительным полосканиям при завершении цикла мытья.

УНИВЕРСАЛЬНАЯ ПЛЮС



Наилучшим образом подходит для применения при необходимости соблюдения норм энергосбережения и экономии воды. Данная программа призвана **сэкономить воду и деньги**, обеспечивая при этом **идеальные результаты мытья и сушки посуды**.

ЭКОНОМИЧНАЯ ПРОГРАММА «ЕСО»

WIFI / 60 см



SMART-FI



ГОЛОСОВОЙ АССИСТЕНТ

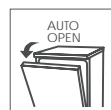

АВТООТКРЫТИЕ ДВЕРИ



КОМПЛЕКТОВ ПОСУДЫ



ПОТРЕБЛЕНИЕ ВОДЫ

CDIN 3D632PB-07

ЗАГРУЗКА 16 КОМПЛЕКТОВ

- 3-я корзина
- Электронное управление с дисплеем
- Simply-Fi – удаленное управление через приложение (Wi-Fi)
- Smart Door (автоматическое открытие двери по окончании мойки)
- Easy Click – лифт легкой регулировки верхней корзины
- 9 программ + дополнительные программы в приложении
- Автоматическая программа
- Интенсивная мойка 75°C
- ZOOM - мойка класса А за 39 минут
- Быстрая мойка 24 минуты
- Ночная мойка
- Сушка конденсационного типа
- Отсрочка старта до 23 часов
- Класс энергопотребления А
- Потребление электроэнергии 0,85 кВт*ч/цикл
- Потребление воды 10 литров/цикл
- Super Silent - уровень шума 44 дБ (А)
- Полная защита от протечек Total Water Block
- Нижняя корзина с ограничителем Safety-Stop
- Корзина для столовых приборов

32901358 CDIN 3D632PB-07

WIFI / 60 см



SMART-FI

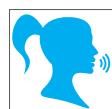

ГОЛОСОВОЙ АССИСТЕНТ



КОМПЛЕКТОВ ПОСУДЫ



ТРЕТЬЯ КОРЗИНА



ПОТРЕБЛЕНИЕ ВОДЫ

CDIN 1D632PB-07

ЗАГРУЗКА 16 КОМПЛЕКТОВ

- Электронное управление с дисплеем
- Simply-Fi – удаленное управление через приложение (Wi-Fi)
- Easy Click – лифт легкой регулировки верхней корзины
- 9 программ + дополнительные программы в приложении
- Автоматическая программа
- Интенсивная мойка 75°C
- ZOOM - мойка класса А за 39 минут
- Быстрая мойка 24 минуты
- Ночная мойка
- Сушка конденсационного типа
- Отсрочка старта до 23 часов
- Класс энергопотребления А
- Потребление электроэнергии 1,08 кВт*ч/цикл
- Потребление воды 10 литров/цикл
- Super Silent - уровень шума 44 дБ (А)
- Защита от протечек AquaStop
- Нижняя корзина с ограничителем Safety-Stop
- Корзина для столовых приборов

32901355 CDIN 1D632PB-07

WIFI / 60 см



SMART-FI

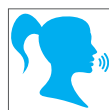

ГОЛОСОВОЙ АССИСТЕНТ



ГИГИЕНИЧЕСКАЯ МОЙКА 75°C

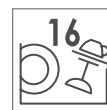

КОМПЛЕКТОВ ПОСУДЫ



ЛИФТ ВЕРХНЕЙ КОРЗИНЫ

CDIN 1D672PB-07

ЗАГРУЗКА 16 КОМПЛЕКТОВ

- Электронное управление с дисплеем
- Simply-Fi – удаленное управление через приложение (Wi-Fi)
- Easy Click – лифт легкой регулировки верхней корзины
- 9 программ + дополнительные программы в приложении
- Универсальная автоматическая программа 45°C - 75°C
- Интенсивная мойка 75°C
- ZOOM - мойка класса А за 39 минут
- Быстрая мойка 24 минуты
- Сушка конденсационного типа
- Отсрочка старта до 23 часов
- Класс энергопотребления А
- Потребление электроэнергии 1,08 кВт*ч/цикл
- Потребление воды 12 литров/цикл
- Super Silent - уровень шума 51 дБ (А)
- Защита от протечек AquaStop
- Нижняя корзина с ограничителем Safety-Stop
- Корзина для столовых приборов

32901359 CDIN 1D672PB-07

WIFI / 60 см



SMART-FI



ГОЛОСОВОЙ АССИСТЕНТ



ГИГИЕНИЧЕСКАЯ МОЙКА 75°C



ФИЛЬТР С САМООЧИСТКОЙ



КОМПЛЕКТОВ ПОСУДЫ

CDIN 1L380PB-07

ЗАГРУЗКА 13 КОМПЛЕКТОВ

- Электронное управление с LED индикацией
- Simply-Fi – удаленное управление через приложение (Wi-Fi)
- 5 программ + дополнительные программы в приложении
- Интенсивная программа 75°C
- ZOOM - мойка класса А за 39 минут
- Сушка конденсационного типа
- Отсрочка старта 3/6/9 часов
- Класс энергопотребления А
- Потребление электроэнергии 1,04 кВт*ч/цикл
- Потребление воды 12 литров/цикл
- Уровень шума 53 дБ (А)
- Нижняя корзина с ограничителем Safety-Stop
- Корзина для столовых приборов

32901360 CDIN 1L380PB-07

ПОСУДОМОЕЧНЫЕ МАШИНЫ

45 см



ЗАЩИТА
ОТ ПРОТЕЧЕК



ТРЕТЬЯ
КОРЗИНА



КОМПЛЕКТОВ
ПОСУДЫ



ЛИФТ ВЕРХНЕЙ
КОРЗИНЫ

CDI 2D11453-07

ЗАГРУЗКА 11 КОМПЛЕКТОВ

- 3-я корзина
- Электронное управление
- Easy Click – лифт легкой регулировки верхней корзины
- 8 программ
- Автоматическая мойка 45-55°C
- Быстрая мойка 30 минут
- Половинная загрузка
- Сушка конденсационного типа

- Отсрочка старта до 24 часов
- Класс энергопотребления A
- Потребление электроэнергии 0,78 кВт*ч/цикл
- Потребление воды 8 литров/цикл
- Super Silent – уровень шума 45 дБ (A)
- Защита от протечек AquaStop

32900625 CDI 2D11453-07

45 см



ТРЕТЬЯ
КОРЗИНА



КОМПЛЕКТОВ
ПОСУДЫ



ЛИФТ ВЕРХНЕЙ
КОРЗИНЫ

CDI 2L11453-07

ЗАГРУЗКА 11 КОМПЛЕКТОВ

- 3-я корзина
- Электронное управление с LED индикацией
- Easy Click – лифт легкой регулировки верхней корзины
- 6 программ
- Быстрая мойка 30 минут
- Сушка конденсационного типа

- Отсрочка старта 3/6/9/12 часов
- Класс энергопотребления A
- Потребление электроэнергии 0,78 кВт*ч/цикл
- Потребление воды 8 литров/цикл
- Super Silent – уровень шума 45 дБ (A)

32900622 CDI 2L11453-07

45 см



ЗАЩИТА
ОТ ПРОТЕЧЕК



ТРЕТЬЯ
КОРЗИНА



КОМПЛЕКТОВ
ПОСУДЫ



ЛИФТ ВЕРХНЕЙ
КОРЗИНЫ

CDI 2D10473-07

ЗАГРУЗКА 10 КОМПЛЕКТОВ

- Электронное управление
- Easy Click – лифт легкой регулировки верхней корзины
- 8 программ
- Автоматическая мойка 45-55°C
- Быстрая мойка 30 минут
- Половинная загрузка
- Сушка конденсационного типа
- Отсрочка старта до 24 часов

- Класс энергопотребления A
- Потребление электроэнергии 0,74 кВт*ч/цикл
- Потребление воды 9 литров/цикл
- Silent – уровень шума 47 дБ (А)
- Защита от протечек AquaStop

32900624 CDI 2D10473-07

45 см



ЗАЩИТА
ОТ ПРОТЕЧЕК



ТРЕТЬЯ
КОРЗИНА



КОМПЛЕКТОВ
ПОСУДЫ



ЛИФТ ВЕРХНЕЙ
КОРЗИНЫ

CDI 2L10473-07

ЗАГРУЗКА 10 КОМПЛЕКТОВ

- 3-я корзина
- Электронное управление
- Easy Click – лифт легкой регулировки верхней корзины
- 6 программ
- Быстрая мойка 30 минут
- Половинная загрузка
- Сушка конденсационного типа

- Отсрочка старта 3/6/9/12 часов
- Класс энергопотребления A
- Потребление электроэнергии 0,74 кВт*ч/цикл
- Потребление воды 9 литров/цикл
- Silent – уровень шума 47 дБ (А)
- Защита от протечек AquaStop

32900621 CDI 2L10473-07

45 см



ЗАЩИТА
ОТ ПРОТЕЧЕК



КОМПЛЕКТОВ
ПОСУДЫ

CDI 1L949-07

ЗАГРУЗКА 9 КОМПЛЕКТОВ

- Электронное управление
- 6 программ
- Быстрая мойка 30 минут
- Половинная загрузка
- Сушка конденсационного типа
- Отсрочка старта 3/6/9/12 часов
- Класс энергопотребления А

- Потребление электроэнергии 0,78 кВт*ч/цикл
- Потребление воды 9 литров/цикл
- Уровень шума 49 дБ (А)
- Защита от протечек AquaStop

32900620 CDI 1L949-07

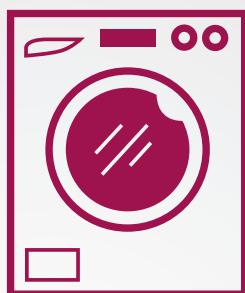

СТИРАЛЬНЫЕ МАШИНЫ

От создателей современной
стиральной машины,
ответ на потребности





БОЛЬШЕ ВОЗМОЖНОСТЕЙ ДЛЯ ВСЕГО, ЧТО ВАМ НУЖНО

Большая емкость загрузки, удобное сенсорное управление, большой и высоко расположенный загрузочный люк – именно эти улучшения предпочтительны для потребителей встраиваемых стиральных машин. В Candy знают об этом, и разработали соответствующие модели для самых взыскательных покупателей.

simply | Fi[®]

ВСЕГДА БУДЬТЕ В КУРСЕ ТОГО, КОГДА ЗАКОНЧИТСЯ СТИРКА, ГДЕ БЫ ВЫ НИ НАХОДИЛИСЬ

Благодаря приложению Simply-Fi App, вы можете запустить или изменить программу стирки, где бы вы ни находились. Кроме того, приложение информирует, сколько времени осталось до окончания стирки.



ОСОБЕННОСТИ

Продуманные решения, освобождающие ваше время



При помощи стиральных и сушильных машин Candy, вы можете одновременно **выстирать до 9 кг и высушить до 5 кг белья.**

БОЛЬШАЯ ЗАГРУЗКА В СТАНДАРТНЫХ РАЗМЕРАХ

Быстрый, эффективный и экономичный цикл, который гарантирует превосходные результаты стирки при бережном отношении к белью. Вам больше не придется насыпать порошок прямо на одежду, ведь запатентованная компанией Candy система Mix Power System+ впрыскивает концентрированную смесь моющего средства и воды прямо в волокна белья, что дает невероятные результаты стирки в кратчайшие сроки. Система Mix Power System+ работает с программой быстрой стирки **Perfect Rapid 59'**: **вместе они экономят до 60% энергии.**

Mix Power System

СИСТЕМА MIX POWER



Вам необходимо выстирать вещи быстро и качественно? В современном активном ритме жизни на работу по дому остается совсем мало времени. Поэтому стиральные машины Candy позволяют выбрать один из **четырёх режимов стирки продолжительностью менее часа, которые, тем не менее, являются на 100% эффективными.**

ПРОГРАММЫ БЫСТРОЙ СТИРКИ 14/30/44/59 МИНУТ

A+++
-40%

Все мы знаем, как важно **сокращать потребление энергии.** Стиральные машины Candy с их современным инверторным мотором Silent классифицируются как **A+++ -40%** по **энергоэффективности.**

КЛАСС ЭНЕРГОЭФФЕКТИВНОСТИ A+++ -40%



Наши стиральные машины **минимизируют потребление электричества, сокращая его бесполезную трату.** Высокочувствительные датчики веса определяют объем загруженного белья и автоматически регулируют количество используемой воды и электричества. Благодаря этой функции, стиральные машины Candy экономят до 40% воды, электричества и времени при половинной загрузке!

АВТООПРЕДЛЕНИЕ ОБЪЕМА БЕЛЬЯ



Программа задержки запуска процесса стирки позволяет **получить выстиранные вещи именно тогда, когда вам это нужно.** В данном случае можно установить начало работы программы стирки с максимальной задержкой на **24 часа. Больше не нужно беспокоиться об удалении неприятных запахов,** которые создают мокрые вещи, оставленные в барабане стиральной машины. Кроме того, выбирая этот режим, вы сэкономите определенное количество электроэнергии и не потратите ее впустую.

ПРОГРАММА ОТЛОЖЕННОГО ЗАПУСКА



Когда дело доходит до выбора нужного режима стирки, следует помнить, что для каждого конкретного случая существует отдельный соответствующий вариант. В любом случае ваша стиральная машина Candy позаботится об этом. **Просто выберите наиболее подходящий из трех предложенных уровней, чтобы ваши вещи были хорошо выстираны, а вода и электроэнергия не были потрачены впустую.**

СТЕПЕНЬ ЗАГРЯЗНЕНИЯ



КЛАСС А
ЗА 59 МИН



СУШКА
ШЕРСТИ

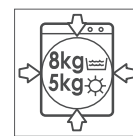

8 КГ СТИРКА
5 КГ СУШКА



СИСТЕМА
СТИРКИ MPS+

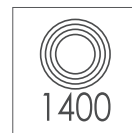

ОТЖИМ

CBWD 8514TWH-07

ВСТРАИВАЕМАЯ СТИРАЛЬНАЯ МАШИНА С СУШКОЙ

- Загрузка при стирке 8 кг
- Загрузка при сушке 5 кг
- Отжим 1400 об/мин
- Сенсорное управление
- Цифровой дисплей
- Инверторный мотор
- Система интенсивной стирки MPS+
- Отсрочка старта до 23 часов
- 16 режимов
- Стирка класса А за 59 минут
- Регулировка интенсивности стирки
- Ручная стирка
- Автоматические режимы сушки
- WASH & DRY 59'
- Быстрые программы 14/30/44 мин
- Класс энергопотребления А
- Защита от перелива и контроль пенообразования

31800293

CBWD 8514TWH-07



СИСТЕМА
СТИРКИ MPS+

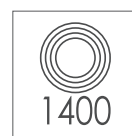

ОТЖИМ



РЕГУЛИРОВКА
ИНТЕНСИВНО-
СТИ



СТИРКА
ШЕРСТИ



ЗАГРУЗКА

CBWM 914DW-07

ВСТРАИВАЕМАЯ СТИРАЛЬНАЯ МАШИНА

- Загрузка при стирке 9 кг
- Отжим 1400 об/мин
- Сенсорное управление
- Цифровой дисплей
- Система интенсивной стирки MPS+
- Отсрочка старта до 23 часов
- 16 режимов
- Стирка класса А за 59 минут
- Регулировка интенсивности стирки
- Ручная стирка
- Быстрые программы 14/30/44 мин
- Класс энергопотребления А-30%
- Защита от перелива и контроль пенообразования

31800291 CBWM 914DW-07

ТЕХНИЧЕСКИЕ ХАРАТЕРИСТИКИ



ДУХОВЫЕ ШКАФЫ

МОДЕЛЬ	FC6K 826 XL/E	FC6K25XL/E	FC66 15X/E	FC16 15XL	FC16 15NXL FC16 15WXL	FCPK626XL/E	FCPK606/E	FCPK15X ED/E
Цвет	Нержавеющая сталь	Нержавеющая сталь	Нержавеющая сталь	Нержавеющая сталь	Черное стекло/ Белое стекло/ Нерж. сталь	Нержавеющая сталь	Нержавеющая сталь	Нержавеющая сталь
Тип духового шкафа	мультифункциональный	многофункциональный	многофункциональный	многофункциональный	многофункциональный	многофункциональный	многофункциональный	мультифункциональный
Кол-во режимов	9	9	9	6	6	9	9	10
Дисплей	с сенсорным управлением	с сенсорным управлением	сенсорный	с сенсорным управлением	с сенсорным управлением	с сенсорным управлением	с сенсорным управлением	с сенсорным управлением
Таймер	электронный	электронный	электронный	электронный	электронный	электронный	электронный	электронный
Ручки управления Push-Pull	да	да	-	да	да	да	-	-
Особенности	Очистка Пиролиз + Аква	-	-	Дизайн ручек New Timeless	Дизайн ручек New Timeless	Очистка Пиролиз + Аква	Очистка Пиролиз + Аква	Очистка Пиролиз + Аква. Удаленное управление, Аквачистка
Режимы работы:								
Разморозка + Пар	-	-	-	-	-	-	-	-
Нижний и верхний нагрев + Пар	-	-	-	-	-	-	-	-
Конвекция с кольцевым нагревателем + Пар	-	-	-	-	-	-	-	-
Гриль + Пар	-	-	-	-	-	-	-	-
Гриль с конвекцией + Пар	-	-	-	-	-	-	-	-
Освещение	да	да	да	да	да	да	да	да
Быстрый разогрев Sprinter	-	-	-	-	-	-	-	-
Гриль Super Grill	да	да	да	да	да	да	да	да
Нижний нагрев	-	-	-	-	-	-	-	-
Нижний и верхний нагрев	да	да	да	да	да	да	да	да
Нижний нагрев с конвекцией	да	да	да	да	да	да	да	да
Разморозка	да	да	да	-	-	да	да	да
Нижний и верхний нагрев с конвекцией	-	да	да	да	да	да	да	-
Конвекция с кольцевым нагревателем	да	-	-	-	-	-	-	да
Гриль с конвекцией и термостатом	да	-	-	-	-	да	да	-
Cook Light	-	да	да	да	да	-	-	да
Pizza	-	да	да	-	-	-	-	да
Поддержание тепла	да	-	-	-	-	-	-	-
SoftCook	-	да	да	-	-	-	-	-
Pyro (пиролитическая очистка)	да	-	-	-	-	да	да	-
Wi-Fi управление	-	-	-	-	-	-	-	да
Технологии:								
U-see (LED освещение)	-	-	-	-	-	-	-	-
VarioFan	-	да	да	-	-	-	-	-
Комфорт и безопасность:								
Тангенциальное охлаждение	да	да	да	да	да	да	да	да
Блокировка управления	да	да	да	да	да	да	да	да
Автоматическое отключение при перегреве	да	да	да	да	да	да	да	да
Скрытый верхний нагревательный элемент	да	да	да	да	да	да	да	да
Часы	да	да	да	да	да	да	да	да
Звуковой таймер	да	да	да	да	да	да	да	да
Таймер отключения	да	да	да	да	да	да	да	да
Отложенное начало приготовления	да	да	да	да	да	да	да	да
Эмаль класса А	-	да	да	да	да	-	-	да
Защита фронтальных панелей от отпечатков пальцев	да	да	да	да	да	да	да	да
Плоская внутренняя поверхность дверцы	да	да	да	да	да	да	да	да
Soft Close - Мягкое закрытие дверцы (доводчик)	-	да	да	-	-	-	-	-
Телескопические направляющие	1 уровень	1 уровень	-	-	-	1 уровень	-	-
Мет. направляющие	да	да	да	да	да	да	-	да
Каталитические панели	-	-	-	-	-	-	-	-
Тип очистки духового шкафа	Пиролиз / Aqua Activa	Aqua Activa	Aqua Activa	Aqua Activa	Aqua Activa	Пиролиз / Aqua Activa	Пиролиз / Aqua Activa	Aqua Activa
Комплектация:								
Кол-во стекл в дверке	3	2	2	2	2	3	3	2
Решетка	2	1	1	1	1	1	1	2
Противень глубиной 15 мм	-	1	1	-	-	-	-	-
Противень глубиной 35 мм	1	1	1	1	1	1	1	1
Набор для гриля	-	-	-	-	-	-	-	-
Тефлоновая форма для пиццы	-	-	-	-	-	-	-	-
Технические данные:								
Освещение	лампа накаливания	лампа накаливания	лампа накаливания	лампа накаливания	лампа накаливания	лампа накаливания	лампа накаливания	лампа накаливания
Полезный объем духовки (л)	70	70	70	70	70	70	65	70
Класс энергопотребления (нормы ЕС)	A	A+	A+	A+	A+	A	A	A+
Класс энергопотребления (нормы РФ)	A	A	A	A	A	A	A	A
Энергопотребление в традиционном режиме (кВт/ч)	0,96	0,92	0,92	0,87	0,87	0,96	0,92	0,92
Энергопотребление в конвекционном режиме (кВт/ч)	0,8	0,68	0,68	0,68	0,68	0,80	0,78	0,68
Мощность подключения (кВт)	3	2,1	2,1	2,1	2,1	3	3	2,2
Напряжение	220-240 В/ 50 Гц	220-240 В/ 50 Гц	220-240 В/ 50 Гц	220-240 В/ 50 Гц	220-240 В/ 50 Гц	220-240 В/ 50 Гц	220-240 В/ 50 Гц	220-240 В/ 50 Гц 1,5 м без вилки
Размеры в продукта ВxШxГ (мм)	595x595x567	595x595x567	595x595x567	595x595x567	595x595x567	595x595x567	595x595x567	595x595x567
Производство	Турция	Турция	Турция	Турция	Турция	Турция	Турция	Турция

ДУХОВЫЕ ШКАФЫ

МОДЕЛЬ	FCP825XL E0/E	FCP815XL	FCP815X	FCP825XL/E	FCP625WXL/E	FCP625XL/E FCP625WXL/E	FCP625WXL/E	FCP615X W/FI	FCP615X/EI FCP615WXL/E	FCP605XL/EI FCP605WXL/E
Цвет	Нержавеющая сталь	Нержавеющая сталь	Нержавеющая сталь	Нержавеющая сталь	Нержавеющая сталь	Нержавеющая сталь	Нержавеющая сталь	Черное стекло/Белое стекло/Нерж. сталь	Нержавеющая сталь	Нержавеющая сталь/Черное стекло
Тип духового шкафа	мультифункциональный	мультифункциональный	мультифункциональный	многофункциональный	мультифункциональный	многофункциональный	многофункциональный	многофункциональный	многофункциональный	многофункциональный
Кол-во режимов	10	10	8	8	8	8	8	8	10	8
Дисплей	с сенсорным управлением	с сенсорным управлением	с сенсорным управлением	с сенсорным управлением	с сенсорным управлением	с сенсорным управлением	с сенсорным управлением	с сенсорным управлением	с сенсорным управлением	с сенсорным управлением
Таймер	электронный	электронный	электронный	электронный	электронный	электронный	электронный	электронный	электронный	электронный
Ручки управления Push-Pull	-	да	-	-	да	да	да	да	-	-
Особенности	Дизайн ручек New Timeless, Wi-Fi, Удаленное управление, Акваочистка	Wi-Fi, Удаленное управление, Акваочистка	Smart Steam (Пар)	Smart Steam (Пар)	-	-	-	-	New Timeless	-
Режимы работы:										
Разморозка + Пар	-	да	да	-	-	-	-	-	-	-
Нижний и верхний нагрев + Пар	-	-	да	-	-	-	-	-	-	-
Конвекция с кольцевым нагревателем + Пар	-	да	-	-	-	-	-	-	-	-
Гриль + Пар	-	да	да	-	-	-	-	-	-	-
Гриль с конвекцией + Пар	-	да	да	-	-	-	-	-	-	-
Освещение	да	да	да	да	да	да	да	да	да	да
Быстрый разогрев Sprinter	-	-	-	-	-	-	-	-	-	-
Гриль	да	-	-	да	да	да	да	да	да	да
Super Grill	-	-	-	-	-	-	-	-	-	-
Нижний нагрев	-	-	-	-	-	-	-	-	-	-
Нижний и верхний нагрев	да	да	да	да	да	да	да	да	да	да
Нижний нагрев с конвекцией	да	да	да	да	да	да	да	да	да	да
Разморозка	да	-	-	да	да	да	да	да	да	да
Нижний и верхний нагрев с конвекцией	-	-	-	-	да	да	да	да	да	да
Конвекция с кольцевым нагревателем	да	-	-	да	-	-	-	-	-	-
Гриль с конвекцией и термостатом	-	-	-	-	-	-	-	-	-	-
Cook Light	да	-	-	да	да	да	да	да	да	да
Pizza	да	да	да	да	да	да	да	да	да	да
Поддержание тепла	-	-	-	-	-	-	-	-	-	-
SoftCook	-	-	-	-	-	-	-	-	-	-
Puro (пиролитическая очистка)	-	-	-	-	-	-	-	-	-	-
Wi-Fi управление	да	-	-	-	-	-	-	да	-	-
Технологии:										
U-see (LED освещение)	-	-	-	-	да	-	-	-	-	-
VarioFan	-	-	-	-	-	-	-	-	-	-
Комфорт и Безопасность:										
Тангенциальное охлаждение	да	да	да	да	да	да	да	да	да	да
Блокировка управления	да	да	да	да	да	да	да	да	да	да
Автоматическое отключение при перегреве	да	да	да	да	да	да	да	да	да	да
Скрытый верхний нагревательный элемент	да	да	да	да	да	да	да	да	да	да
Часы	да	да	да	да	да	да	да	да	да	да
Звуковой таймер	да	да	да	да	да	да	да	да	да	да
Таймер отключения	да	да	да	да	да	да	да	да	да	да
Отложенное начало приготовления	да	да	да	да	да	да	да	да	да	да
Эмаль класса А	да	да	да	да	да	да	да	да	да	да
Защита фронтальных панелей от отпечатков пальцев	да	да	да	да	да	да	да	да	-	да
Плоская внутренняя поверхность дверцы	да	да	да	да	да	да	да	да	да	да
Soft Close - Мягкое закрытие дверцы (доводчик)	-	-	-	-	-	-	-	-	-	-
Телескопические направляющие	1 уровень	-	-	1 уровень	1 уровень	1 уровень	-	-	-	-
Мет. направляющие	да	да	да	да	да	да	да	да	да	-
Каталитические панели	-	-	-	-	-	-	да	-	-	-
Тип очистки духового шкафа	Aqua Activa	Aqua Activa	Aqua Activa	Aqua Activa	Aqua Activa	Aqua Activa	Aqua Activa	Aqua Activa	Aqua Activa	Aqua Activa
Комплектация:										
Кол-во стекл в дверке	2	2	2	2	2	2	2	2	2	2
Решетка	1	1	1	1	1	1	1	1	1	1
Противень глубиной 15 мм	1	1	1	1	1	1	1	1	1	1
Противень глубиной 35 мм	1	1	1	1	1	1	1	1	1	1
Набор для гриля	-	-	-	-	-	-	-	-	-	-
Тефлоновая форма для пиццы	-	-	-	-	-	-	-	-	-	-
Технические данные:										
Освещение	лампа накаливания	лампа накаливания	лампа накаливания	лампа накаливания	14 светодиодов	лампа накаливания	лампа накаливания	лампа накаливания	лампа накаливания	лампа накаливания
Полезный объем духовки (л)	70	70	70	70	70	70	70	70	70	65
Класс энергопотребления (нормы ЕС)	A+	A	A	A+	A+	A+	A+	A+	A+	A+
Класс энергопотребления (нормы РФ)	A	A	A	A	A	A	A	A	A	A
Энергопотребление в традиционном режиме (кВт/ч)	0,92	0,87	0,87	0,92	0,92	0,92	0,92	0,92	0,92	0,89
Энергопотребление в конвекционном режиме (кВт/ч)	0,68	0,8	0,8	0,68	0,68	0,68	0,68	0,68	0,68	0,67
Мощность подключения (кВт)	2,2	2,7	2,7	2,2	2,1	2,1	2,1	2,1	2,1	2,1
Напряжение	220-240 В/50 Гц	220-240 В/50 Гц	220-240 В/50 Гц	220-240 В/50 Гц	220-240 В/50 Гц	220-240 В/50 Гц	220-240 В/50 Гц	220-240 В/50 Гц	220-240 В/50 Гц	220-240 В/50 Гц
Размеры в продукта ВxШxГ (мм)	595x595x567	595x595x567	595x595x567	595x595x567	595x595x567	595x595x567	595x595x567	595x595x567	595x595x567	595x595x567
Производство	Турция	Турция	Турция	Турция	Турция	Турция	Турция	Турция	Турция	Турция

ДУХОВЫЕ ШКАФЫ

МОДЕЛЬ	FCP602X E0/E	FCP612X/E1 FCP612NX/E1 FCP612WX/E1	FCP612X/E FCP612N/E FCP612W/E	FCP502X/E1 FCP 502 N/E FCP502W/E	FC S 605 X/E	FC S612X/E FC S612N/E	FC S 100 X/E1 FC S100N/E1 FC S 100 W/E1	FC S614GH/E FC S614BA/E
Цвет	Нержавеющая сталь	Нержавеющая сталь/Черное стекло/Белое стекло	Нержавеющая сталь/Черное стекло/Белое стекло	Нержавеющая сталь/Черное стекло/Белое стекло	Нержавеющая сталь + эффект зеркала	Нержавеющая сталь + эффект зеркала/Черное стекло	Нержавеющая сталь + эффект зеркала/Черный/Белый	Вороненная сталь/Белый антик
Тип духового шкафа	многофункциональный	многофункциональный	многофункциональный	многофункциональный	многофункциональный	многофункциональный	статический	многофункциональный
Кол-во режимов	10	8	8	5	5	8	4	8
Дисплей	-	-	-	-	сенсорный	-	-	"в виде аналоговых часов"
Таймер	-	мех. до 60 мин	мех. до 60 мин	мех. до 60 мин	электронный	мех. до 60 мин	-	есть
Ручки управления Push-Pull	-	да	-	-	-	-	-	-
Особенности	New Timless	Smart	-	-	-	-	-	-
Режимы работы:								
Разморозка + Пар	-	-	-	-	-	-	-	-
Нижний и верхний нагрев + Пар	-	-	-	-	-	-	-	-
Конвекция с кольцевым нагревателем + Пар	-	-	-	-	-	-	-	-
Гриль + Пар	-	-	-	-	-	-	-	-
Гриль с конвекцией + Пар	-	-	-	-	-	-	-	-
Освещение	да	да	да	да	да	да	да	да
Быстрый разогрев Sprinter	-	-	-	-	-	-	-	-
Гриль	да	да	да	да	да	да	да	да
Super Grill	-	-	-	-	-	-	-	-
Нижний нагрев	-	-	-	-	-	-	да	-
Нижний и верхний нагрев	да	да	да	да	да	да	да	да
Нижний нагрев с конвекцией	да	да	да	-	-	да	-	да
Разморозка	да	да	да	-	-	да	-	да
Нижний и верхний нагрев с конвекцией	да	да	да	да	да	да	-	да
Конвекция с кольцевым нагревателем	-	-	-	-	-	-	-	-
Гриль с конвекцией и термостатом	-	-	-	да	да	да	-	да
Cook Light	да	да	да	-	-	-	-	-
Pizza	да	да	да	-	-	да	-	да
Поддержание тепла	-	-	-	-	-	-	-	-
SoftCook	-	-	-	-	-	-	-	-
Puro (пиролитическая очистка)	-	-	-	-	-	-	-	-
Wi-Fi управление	да	-	-	-	-	-	-	-
Технологии:								
U-see (LED освещение)	-	-	-	-	-	-	-	-
VarioFan	-	-	-	-	-	-	-	-
Комфорт и безопасность:								
Тангенциальное охлаждение	да	да	да	-	да	да	-	да
Блокировка управления	-	-	-	-	да	-	-	-
Автоматическое отключение при перегреве	да	да	да	да	да	да	да	да
Скрытый верхний нагревательный элемент	да	да	да	да	да	да	да	да
Часы	-	-	-	-	да	-	-	да
Звуковой таймер	да (в приложении)	да	да	да	да	да	-	да
Таймер отключения	да (в приложении)	-	-	-	да	-	-	да
Отложенное начало приготовления	да (в приложении)	-	-	-	да	-	-	-
Эмаль класса А	да	да	да	да	да	да	да	да
Защита фронтальных панелей от отпечатков пальцев	да	да	да	да	да	-	-	-
Плоская внутренняя поверхность дверцы	да	да	да	да	да	да	да	-
Soft Close - Мягкое закрытие дверцы (доводчик)	-	-	-	-	-	-	-	-
Телескопические направляющие	-	-	да	-	-	-	-	-
Мет. направляющие	да	да	-	-	да	да	-	да
Каталитические панели	-	-	-	-	-	-	-	-
Тип очистки духового шкафа	традиционная	традиционная	традиционная	традиционная	традиционная	традиционная	традиционная	традиционная
Комплектация:								
Кол-во стекл в дверке	2	2	2	2	2	2	2	2
Решетка	1	1	1	2	1	1	1	1
Противень глубиной 15 мм	-	-	-	-	-	-	-	-
Противень глубиной 35 мм	1	1	1	1	1	1	1	1
Набор для гриля	-	-	-	-	-	-	-	-
Телефоновая форма для пиццы	-	-	-	-	-	-	-	-
Технические данные:								
Освещение	лампа накаливания	лампа накаливания	лампа накаливания	лампа накаливания	лампа накаливания	лампа накаливания	лампа накаливания	лампа накаливания
Полезный объем духовки (л)	70	70	70	65	65	70	70	70
Класс энергопотребления (нормы ЕС)	A+	A+	A+	A	A	A	A	A+
Класс энергопотребления (нормы РФ)	A	A	A	A	A	A	A	A
Энергопотребление в традиционном режиме (кВт/ч)	0,92	0,87	0,92	0,87	0,89	0,92	0,8	0,92
Энергопотребление в конвекционном режиме (кВт/ч)	0,68	0,67	0,68	0,8	0,78	0,8	-	0,68
Мощность подключения (кВт)	2,1	2,1	2,1	2,1	2,1	2,1	2,1	2,1
Напряжение	220-240 В/50 Гц	220-240 В/50 Гц	220-240 В/50 Гц	220-240 В/50 Гц	220-240 В/50 Гц	220-240 В/50 Гц	220-240 В/50 Гц	220-240 В/50 Гц
Размеры в продукта ВxШxГ (мм)	595x595x567	595x595x567	595x595x567	595x595x567	595x595x567	595x595x567	595x595x567	595x595x567
Производство	Турция	Турция	Турция	Турция	Турция	Турция	Турция	Турция

МИКРОВОЛНОВЫЕ ПЕЧИ

МОДЕЛЬ	МІС 258 EX	МІС 25 GDFX	МІС G25GDFN МІС G25GDFW	МІС 20 GDFX МІС 20 GDFN МІС 20 GDFB	МІС 201 EX
Цвет	Нержавеющая сталь	Нержавеющая сталь	Черный / Белый	Нержавеющая сталь / Черный / Белый	Нержавеющая сталь
Тип	комбинированная с конвекцией	комбинированная	комбинированная	комбинированная	комбинированная
Программатор	электронный	электронный	электронный	электронный	электронный
Дисплей	цифровой	цифровой	цифровой	цифровой	цифровой
Режимы работы:					
Освещение	да	да	да	да	да
Микроволна	да	да	да	да	да
Гриль	да	да	да	да	да
Микроволна + Гриль	да	да	да	да	да
Конвекция + Микроволна	да	-	-	-	-
Конвекция + Гриль	да	-	-	-	-
Конвекция + Гриль + Микроволна	да	-	-	-	-
Разморозка	да	да	да	да	да
Автоматические программы					
Пицца	да	да	да	да	да
Картофель	да	да	да	да	да
Мясо	да	да	да	да	да
Овощи	да	да	да	да	да
Рыба	да	да	да	да	да
Паста	да	да	да	да	да
Суп	да	-	-	-	да
Выпечка	да	-	-	-	-
Птица	да	да	да	да	-
Попкорн	-	да	да	да	-
Напитки	-	да	да	да	-
Разогрев	да	да	да	да	-
Комфорт и безопасность:					
Интегрированная рамка для встраивания	-	да	да	да	-
Материал камеры	нержавеющая сталь	нержавеющая сталь	нержавеющая сталь	нержавеющая сталь	нержавеющая сталь
Часы	да	да	да	да	да
Звуковой сигнал	да	да	да	да	да
Блокировка управления	да	да	да	да	да
Комплектация:					
Поворотный стол	Ø 315 мм	Ø 315 мм	Ø 245 мм	Ø 245 мм	Ø 245 мм
Решетка для гриля	да	да	да	да	да
Технические данные:					
Объем (л)	25	25	20	20	20
Кол-во уровней мощности микроволн	5	5	5	5	5
Мощность микроволн (Вт)	900	900	800	800	800
Мощность верхнего гриля (Вт)	1100	1000	1000	1000	1000
Мощность нижнего гриля (Вт)	-	-	-	-	-
Максимальная электрическая мощность (кВт)	1,45	1,45	1,25	1,25	1,25
Размеры					
Размер печи ВхШхГ (мм)	460*595*492	388*595*315	388*595*315	388*595*315	382*595*315
Размер рамки ВхШхГ (мм)	460*595*22	388*595*22	595*388*22	595*388*22	382*595*22

ВАРОЧНЫЕ ПОВЕРХНОСТИ

МОДЕЛЬ	СН64ЕХР	СН64ЕХСР	СН64ВТ	СН64ВТ	СН64ДХТ	СН64ДУТ	СН64ДСТ	СН64ССВ	СН64FC	СН64ХВ
Рамка	полная рамка	без рамки	полная рамка	фронтальный фасет	фронтальная	фронтальный фасет	без рамки	без рамки	полная рамка	фронтальная
Цвет рамки	нерж сталь		нерж сталь		нерж сталь				нерж сталь	нерж сталь
Тип варочной панели	электрическая	электрическая	электрическая	электрическая	электрическая	электрическая	электрическая	электрическая	электрическая	электрическая
Тип управления	сенсорное	сенсорное	сенсорное	сенсорное	сенсорное	сенсорное	сенсорное	сенсорное	сенсорное	сенсорное
Цвет поверхности	черный	черный	черный	черный	черный	черный	черный	белый	черный	черный
Цветная графика для интуитивного управления	да	да	да	да	да	да	да	-	-	-
Количество конфорок:	4	4	4	4	4	4	3	4	4	4
Тип конфорок	Hi Light	Hi Light	Hi Light	Hi Light	Hi Light	Hi Light	Hi Light	Hi Light	Hi Light	Hi Light
Кол-во конфорок с зоной расширения	2	2	2	2	1	1	1	-	-	-
Специальная зона	овал + двойной круг	овал + двойной круг	Twin Power (Bridge/Мост)	Twin Power (Bridge/Мост)	двойной круг	двойной круг	двойной круг			
Flex зона	-	-	-	-	-	-	-	-	-	-
Передняя левая	Ø 155 мм/1,2 кВт	Ø 155 мм/1,2 кВт	Ø 155 мм/1,2 кВт	Ø 155 мм/1,2 кВт	Ø 155 мм/1,2 кВт	Ø 155 мм/1,2 кВт	Ø 155 мм/1,2 кВт	Ø 155 мм/1,2 кВт	Ø 155 мм/1,2 кВт	Ø 155 мм/1,2 кВт
Задняя левая	275x190 мм/1,5+0,9 кВт	275x190 мм/1,5+0,9 кВт	Ø 190 мм/1,8 кВт	Ø 190 мм/1,8 кВт	Ø 130-220 мм/1,0+1,2 кВт	Ø 130-220 мм/1,0+1,2 кВт	Ø 130-220 мм/1,0+1,2 кВт	Ø 220 мм/2,3 кВт	Ø 220 мм/2,3 кВт	Ø 220 мм/2,3 кВт
Задняя правая	Ø 155 мм/1,2 кВт	Ø 155 мм/1,2 кВт	Ø 190 мм/1,8 кВт	Ø 190 мм/1,8 кВт	Ø 190 мм/1,8 кВт	Ø 190 мм/1,8 кВт	Ø 190 мм/1,8 кВт	Ø 190 мм/1,8 кВт	Ø 190 мм/1,8 кВт	Ø 190 мм/1,8 кВт
Передняя правая	Ø 110-190 мм/1,0+0,7 кВт	Ø 110-190 мм/1,0+0,7 кВт	Ø 190 мм/1,8 кВт	Ø 190 мм/1,8 кВт	Ø 155 мм/1,2 кВт	Ø 155 мм/1,2 кВт	Ø 155 мм/1,2 кВт	Ø 155 мм/1,2 кВт	Ø 155 мм/1,2 кВт	Ø 155 мм/1,2 кВт
Центральная правая	-	-	-	-	-	-	-	-	-	-
Общая мощность конфорок (кВт)	6,5	6,5	6,6	6,6	6,4	6,4	6,4	6,5	6,5	6,5
Комфорт и безопасность:										
Количество ступеней нагрева	11	11	10	10	10	10	10	10	10	10
Автоматика закипания	да	да	да	да	да	да	да	да	да	да
Режим Пауза	да	да	-	-	-	-	-	-	-	-
Поддержание тепла										
Блокировка от детей	да	да	да	да	да	да	да	да	да	да
Защита от перегрева	да	да	да	да	да	да	да	да	да	да
Отключение при проливе жидкости	да	да	да	да	да	да	да	да	да	да
Автоматическое отключение	да	да	да	да	да	да	да	да	да	да
Таймер	до 99 минут	до 99 минут	да	да	до 99 минут	до 99 минут	до 99 минут	-	-	-
Индикация остаточного тепла	да	да	да	да	да	да	да	да	да	да
Определение наличия посуды	-	-	-	-	-	-	-	-	-	-
Система ограничения мощности подключения										
Подключение										
Электрическое подключение	"220-240В ,50/60Гц или 380-415В 2N"	"220-240В ,50/60Гц или 380-415В 2N"	"220-240В ,50/60Гц или 380-415В 2N"	"220-240В ,50/60Гц или 380-415В 2N"	"220-240В ,50/60Гц или 380-415В 2N"	"220-240В ,50/60Гц или 380-415В 2N"	"220-240В ,50/60Гц или 380-415В 2N"	"220-240В ,50/60Гц или 380-415В 2N"	"220-240В ,50/60Гц или 380-415В 2N"	"220-240В ,50/60Гц или 380-415В 2N"
Электрический провод	100 см без вилки	100 см без вилки	100 см без вилки	100 см без вилки	100 см без вилки	100 см без вилки	100 см без вилки	100 см без вилки	100 см без вилки	100 см без вилки
Размеры										
Размер продукта ВхШхГ (мм)	54x590x520	54x590x520	54x590x520	54x590x520	54x590x520	54x590x520	54x590x520	54x590x520	54x590x520	54x590x520
Ниша для встраивания ШХГ (мм)	560x490	560x490	560x490	560x490	560x490	560x490	560x490	560x490	560x490	560x490

ВАРОЧНЫЕ ПОВЕРХНОСТИ

МОДЕЛЬ	CN64CCB	CN63CT	CJ2D46TKT	CIS642MCTT	CIS6423CTT	CIS642CTT	CDI 30	CDH 30	CDH 32/1 X	CDE 32/1 X
Рамка	без рамки	без рамки	без рамки	без рамки	без рамки	без рамки	Черный	Черный	Нержавеющая сталь	Нержавеющая сталь
Цвет рамки										
Тип варочной панели	электрическая	электрическая	индукционный	индукционный	индукционный	индукционный	индукционный	электрический	электрический	электрический
Тип управления	сенсорное	сенсорное	сенсорное	сенсорное / мультислайдер	сенсорное / слайдер	сенсорное	сенсорное	сенсорное	механическое	механическое
Цвет поверхности	черный	черный	черный	черный	черный	черный	черный	черный	черный + нерж.сталь	нерж.сталь
Цветная графика для интуитивного управления	-	-	-	-	-	-	-	-	-	-
Количество конфорок:	4	3	4	4	4	4	2	2	2	2
Тип конфорок	Hi Light	Hi Light	Индукционные	Индукционные	Индукционные	Индукционные	Индукционные	Hi Light	Hi Light	Радиальные, чугун
Кол-во конфорок с зоной расширения	-	-	0	0	0	0	-	-	-	-
Специальная зона	-	-	-	-	-	-	-	-	-	-
Flex зона	-	-	-	-	-	-	-	-	-	-
Передняя левая	Ø 155 мм/1,2 кВт	Ø 155 мм/1,2 кВт	Ø 180 мм/2,0 (Booster 2,6) кВт	Ø 180 мм/2,0 (Booster 2,6) кВт	Ø 180 мм/2,0 (Booster 2,6) кВт	Ø 180 мм/2,0 (Booster 2,6) кВт	Передняя Ø 140 мм/1,5 кВт	Передняя Ø 145 мм/1,2 кВт	Передняя Ø 145 мм/1,2 кВт	Передняя Ø 145 мм/1,5 кВт
Задняя левая	Ø 220 мм/2,3 кВт	Ø 190 мм/1,8 кВт	Ø 180 мм/1,5 (Booster 2,0) кВт	Ø 180 мм/1,5 (Booster 2,0) кВт	Ø 180 мм/1,5 (Booster 2,0) кВт	Ø 180 мм/1,5 (Booster 2,0) кВт	-	-	-	-
Задняя правая	Ø 190 мм/1,8 кВт	-	Ø 180 мм/2,0 (Booster 2,6) кВт	Ø 180 мм/2,0 (Booster 2,6) кВт	Ø 180 мм/2,0 (Booster 2,6) кВт	Ø 180 мм/2,0 (Booster 2,6) кВт	Задняя Ø 180 мм/2,0 кВт	Задняя Ø 180 мм/1,7 кВт	Задняя Ø 180 мм/1,7 кВт	Задняя Ø 180 мм/1,5 кВт
Передняя правая	Ø 155 мм/1,2 кВт	-	Ø 180 мм/1,5 (Booster 2,0) кВт	Ø 180 мм/1,5 (Booster 2,0) кВт	Ø 180 мм/1,5 (Booster 2,0) кВт	Ø 180 мм/1,5 (Booster 2,0) кВт	-	-	-	-
Центральная правая	-	Ø 250 мм/2,5 кВт	-	-	-	-	-	-	-	-
Общая мощность конфорок (кВт)	6,5	5,5	7,4	7,4	7,4	7,4	3,5	2,9	2,9	3
Комфорт и безопасность:										
Количество ступеней нагрева	10	10	9	9	9	9	9	9	10	6
Автоматика закипания	да	да	-	-	-	-	-	-	-	-
Режим Пауза	-	-	-	да	да	да	-	-	-	-
Поддержание тепла	-	-	-	да	да	-	-	-	-	-
Блокировка от детей	да	да	да	да	да	да	да	да	-	-
Защита от перегрева	да	да	да	да	да	да	да	да	да	да
Отключение при проливе жидкости	да	да	-	-	-	-	да	да	-	-
Автоматическое отключение	да	да	да	да	да	да	да	да	да	да
Таймер	-	до 99 минут	до 99 минут	до 99 минут	до 99 минут	до 99 минут	до 99 минут	до 99 минут	-	-
Индикация остаточного тепла	да	да	да	да	да	да	да	да	да	да
Определение наличия посуды	-	-	да	да	да	да	-	-	-	-
Система ограничения мощности подключения	-	-	да	да	да	да	да	-	-	-
Подключение										
Электрическое подключение	220-240 В, 50/60Гц или 380-415 В 2N	220-240 В, 50/60Гц или 380-415 В 2N	220-240 В, 50/60Гц или 380-415 В 2N	220-240 В, 50/60Гц или 380-415 В 2N	220-240 В, 50/60Гц или 380-415 В 2N	220-240 В, 50/60Гц или 380-415 В 2N	220-240 В, 50/60Гц или 380-415 В 2N	220-240 В, 50/60Гц или 380-415 В 2N	220-240 В, 50/60Гц или 380-415 В 2N	220-240 В, 50/60Гц или 380-415 В 2N
Электрический провод	100 см без вилки	100 см без вилки	100 см без вилки	100 см без вилки	100 см без вилки	100 см без вилки	100 см без вилки	100 см без вилки	100 см без вилки	100 см без вилки
Размеры										
Размер продукта ВxШxГ (мм)	54x590x520	54x590x520	55x590x520	55x590x520	55x590x520	55x590x520	56x288x520	55x288x520	40x290x510	40x290x510
Ниша для встраивания ШxГ (мм)	560x490	560x490	560x490	560x490	560x490	560x490	268x500	268x500	270x490	270x490

ВЫТЯЖКИ

МОДЕЛЬ	СГМ61/1X-07	СГМ61/1N-07	СГМ61/1W-07	СВТ130/2W-07	СВТ130/2N-07	СВТ6020/2X-07
Цвет	Нержавеющая сталь со стеклом	Черный со стеклом	Белый со стеклом	Белый	Черный	Нержавеющая сталь
Тип	купольная	купольная	купольная	телескопическая	телескопическая	телескопическая
Кол-во режимов	3	3	3	3	3	3
Управления	мех. клавиши	мех. клавиши	мех. клавиши	мех. клавиши	мех. клавиши	мех. клавиши
Ширина	60 см	60 см	60 см	60 см	60 см	60 см
Таймер отключения	-	-	-	-	-	-
Режимы работы:						
Отвод воздуха	да	да	да	да	да	да
Рециркуляция	да	да	да	да	да	да
Комплектация:						
Алюминиевые жировые фильтры (моющийся)	1	1	1	2	2	2
Угольный фильтр в комплекте	нет	нет	нет	нет	нет	нет
Раздвижной короб	да	да	да	нет	нет	нет
Обратный клапан	да	да	да	да	да	да
Освещение - лампы накаливания	нет	нет	нет	да	да	да
Освещение - галогеновые лампы	нет	нет	нет	нет	нет	нет
Освещение - LED	да	да	да	нет	нет	нет
Технические данные:						
Диаметр экстрактора	Ø 150 мм	Ø 150 мм	Ø 150 мм	Ø 120 мм	Ø 120 мм	Ø 120 мм
Переходник	Ø 120 мм	Ø 120 мм	Ø 120 мм	Ø 120-100 мм	Ø 120-100 мм	Ø 120-100 мм
Освещение (кол-во × мощность)	LED 2 × 2 Вт	LED 2 × 2 Вт	LED 2 × 2 Вт	2 × 40 Вт	2 × 40 Вт	2 × 40 Вт
Напряжение	220-240 В	220-240 В	220-240 В	220-240 В	220-240 В	220-240 В
Частота	50 Гц	50 Гц	50 Гц	50 Гц	50 Гц	50 Гц
Мотор (кол-во × мощность)	1×105 Вт	1×105 Вт	1×105 Вт	1×100 Вт	1×100 Вт	1×65 Вт
Макс. мощность	109 Вт	109 Вт	109 Вт	180 Вт	180 Вт	145 Вт
Длина сетевого шнура	1,5 м	1,5 м	1,5 м	1,7 м	1,7 м	1,7 м
Вилка	нет	нет	нет	нет	нет	нет
Воздушный поток						
Максимальная мощность воздушного потока, м³/ч	550	550	550	450	450	450
Минимальная мощность воздушного потока, м³/ч	350	350	350	250	250	250
Максимальный уровень шумового давления (дБА)	68	68	68	61	61	63
Аксессуары						
Угольный фильтр	CF150 - 2 шт. (доп.опция)	CF150 - 2 шт. (доп.опция)	CF150 - 2 шт. (доп.опция)	CF130 - 2 шт. (доп.опция)	CF130 - 2 шт. (доп.опция)	CF110 - 2 шт. (доп.опция)
Размеры и вес						
Размер изделия ВхШхГ (мм)	472-817х×600×470	472-817х×600×470	472-817х×600×470	176×600×430	176×600×430	176×600×430
Размер в упаковке ВхШхГ (мм)	505×210×640	505×210×640	505×210×640	335×655×225	335×655×225	335×655×225
Вес нетто	9,2	9,2	9,2	7,3 кг	7,3 кг	7,3 кг
Вес брутто	10,8	10,8	10,8	8,5 кг	8,5 кг	8,5 кг
Загрузка контейнер 40НС	880	880	880	1266	1266	1266

ВЫТЯЖКИ

МОДЕЛЬ	CDP620GBX-07	CDM656B-07	CDM656W-07	CBT60BCT-07	CBT60WCT-07	CBT60BGC-07	CBT60WGC-07	CBT60X-07
Цвет	черное стекло/ нерж. сталь	черное стекло	белое стекло	панель: черное стекло + нерж сталь	панель: белое стекло + нерж сталь	панель: черное стекло + нерж сталь	панель: белое стекло + нерж сталь	панель: нерж сталь
Тип	купольная	купольная	купольная	телескопиче- ская	телескопиче- ская	телескопиче- ская	телескопиче- ская	телескопиче- ская
Кол-во режимов	3	3	3	3	3	3	3	3
Управления	сенсорное + дистанционное	сенсорное + дистанционное	сенсорное + дистанционное	мех. клавиши	мех. клавиши	мех. клавиши	мех. клавиши	мех. клавиши
Ширина	60 см	60 см	60 см	60 см	60 см	60 см	60 см	60 см
Таймер отключения	5 минут	5 минут	5 минут	-	-	-	-	-
Режимы работы:								
Отвод воздуха	да	да	да	да	да	да	да	да
Рециркуляция	да	да	да	да	да	да	да	да
Комплектация:								
Алюминиевые жировые фильтры (моющийся)	1	1	1	2	2	2	2	2
Угольный фильтр в комплекте	нет	нет	нет	нет	нет	нет	нет	нет
Раздвижной короб	да	да	да	нет	нет	нет	нет	нет
Обратный клапан	да	да	да	да	да	да	да	да
Освещение - лампы накаливания	нет	нет	нет	нет	нет	нет	нет	нет
Освещение - галогеновые лампы	нет	нет	нет	нет	нет	нет	нет	нет
Освещение - LED	да	да	да	да	да	да	да	да
Технические данные:								
Диаметр экстрактора	Ø 120 мм	Ø 120 мм	Ø 120 мм	Ø 120 мм	Ø 120 мм	Ø 120 мм	Ø 120 мм	Ø 120 мм
Переходник	-	-	-	-	-	-	-	-
Освещение (кол-во × мощность)	LED 2 × 1 Вт	LED 2 × 1 Вт	LED 2 × 1 Вт	LED 1 × 2 Вт	LED 1 × 2 Вт	LED 1 × 2 Вт	LED 1 × 2 Вт	LED 1 × 2 Вт
Напряжение	220-240 В	220-240 В	220-240 В	220-240 В	220-240 В	220-240 В	220-240 В	220-240 В
Частота	50 Гц	50 Гц	50 Гц	50 Гц	50 Гц	50 Гц	50 Гц	50 Гц
Мотор (кол-во × мощность)	1×190 Вт	1×190 Вт	1×190 Вт	1×190 Вт (ТУРБО)	1×190 Вт (ТУРБО)	2 × 95 Вт	2 × 95 Вт	2 × 95 Вт
Макс. мощность	192 Вт	192 Вт	192 Вт	192 Вт	192 Вт	192 Вт	192 Вт	192 Вт
Длина сетевого шнура	0,75 м	0,75 м	0,75 м	0,75 м	0,75 м	0,75 м	0,75 м	0,75 м
Вилка	да (SHUKO)	да (SHUKO)	да (SHUKO)	да (SHUKO)	да (SHUKO)	да (SHUKO)	да (SHUKO)	да (SHUKO)
Воздушный поток								
Максимальная мощность воздушного потока, м³/ч	620	620	620	650	650	420	420	420
Минимальная мощность воздушного потока, м³/ч	450	450	450	320	320	320	320	320
Максимальный уровень шумового давления (дБА)	64	64	64	56	56	56	56	56
Аксессуары								
Угольный фильтр	нет	нет	нет	нет	нет	нет	нет	нет
Размеры и вес								
Размер изделия ВхШхГ (мм)	750-1080× х596×386	750-1080× х596×386	750-1080× х596×386	260×600×300	260×600×300	175×600×300	175×600×300	175×600×300
Размер в упаковке ВхШхГ (мм)	690×465×465	630×555×580	630×555×580	300×625×360	300×625×360	200×625×360	200×625×360	200×625×360
Вес нетто	18	16	16	6	6	5	5	5
Вес брутто	20	18	18	7	7	6	6	6
Загрузка контейнер 40НС	250	250	250	1000	1000	1350	1350	1350

ХОЛОДИЛЬНИКИ

МОДЕЛЬ	СКВБ\$ 172 FT	СКВБ\$ 172 F	СКВБ\$ 100	СКВБ\$ 182 FT	СКВБ\$ 182
Общий объем (л)	260	260	260	277	277
Полезный объем холодильной камеры (л)	190	190	190	206	206
Полезный объем морозильной камеры (л)	60	60	60	60	60
Управление	электронное	электронное	электронное	электронное	электронное
Кол-во компрессоров	1	1	1	1	1
Технология охлаждения холодильной камеры	статическая	статическая	статическая	статическая	статическая
Технология охлаждения морозильной камеры	статическая	статическая	статическая	статическая	статическая
Размораживание холодильной камеры	автоматическое	автоматическое	автоматическое	автоматическое	автоматическое
Размораживание морозильной камеры	ручное	ручное	ручное	ручное	ручное
Оборудование:					
Регулируемый термостат	да	да	да	да	да
Fresh Zone 0-3 °C	1	–	–	1	–
Air Fan с адаптивным сенсором в холодильном отделении	да	да	–	да	–
Светодиодное освещение	SKY LED	SKY LED	SKY LED	SKY LED	SKY LED
Кол-во регулируемых по высоте полок в холодильном отделении	3	3	3	4	4
Материал полок	Закаленное стекло	Закаленное стекло	Закаленное стекло	Закаленное стекло	Закаленное стекло
Подставка для яиц	1 прозрачная	1 прозрачная	1 прозрачная	1 прозрачная	1 прозрачная
Металлический держатель для бутылок	1	–	–	да	–
Ящик для овощей	1 (с телескопическими направляющими)	1	1	1 (с телескопическими направляющими)	1
Полки на дверце	3	3	3	4	4
Контейнеры для косметики	да	–	–	да	–
Количество ящиков в морозильной камере	3	3	3	3	3
Лоток для льда	1	1	1	1	1
Комфорт и безопасность:					
Сигнализация открытой двери	да	да	да	да	да
Перенавешиваемые двери	да	да	да	да	да
Регулируемые ножки	да	да	да	да	да
Технические данные:					
Класс энергоэффективности	A+	A+	A+	A+	A+
Годовой расход электроэнергии (кВт)	264	264	264	271	271
Уровень шума (дБ А)	40	40	40	40	40
Производительность морозилки (кг/24ч)	3,5	3,5	3,5	3,5	3,5
Поддержание температуры без питания (ч)	19	19	19	18	18
Климатический класс	N-ST	N-ST	N-ST	N-ST	N-ST
Класс морозильной камеры	****	****	****	****	****
Хладагент	R600a	R600a	R600a	R600a	R600a
Размеры					
Размер продукта ВхШхГ, мм	1770x540x540	1770x540x540	1770x540x540	1850x540x540	1850x540x540
Размер продукта в упаковке ВхШхГ, мм	1840x573x573	1840x573x573	1840x573x573	1920x573x573	1920x573x573
Высота ниши для встраивания, мм	1771-1775	1771-1775	1771-1775	1850-1854	1850-1854
Ширина ниши для встраивания, мм	560	560	560	560	560
Глубина ниши для встраивания, мм	550	550	550	550	550
Вес в упаковке, кг	68,2	68,2	68,2	69,5	69,5
Вес без упаковки, кг	62,5	62,5	62,5	63,5	63,5

ПОСУДОМОЕЧНЫЕ МАШИНЫ

МОДЕЛЬ	CDI N 3D632PB-07	CDI N 1D632PB-07	CDI N 1D672PB-07	CDI N 1L390PB-07	CDI 2D11453-07	CDI 2L11453-07	CDI 2D110473-07	CDI 2L110473-07	CDI 1L949-07
Ниррина	60 см	60 см	60 см	60 см	45 см	45 см	45 см	45 см	45 см
Загрузка (комплектов по EN 50242)	16	16	16	13	11	11	10	10	9
Кол-во программ	9 + simply-Fi	9 + simply-Fi	9 + simply-Fi	5 + simply-Fi	8	6	8	6	6
Температура	от 45 до 75°C	от 45 до 75°C	от 45 до 75°C	от 45 до 75°C	от 40 до 70°C	от 40 до 70°C	от 40 до 70°C	от 40 до 70°C	от 40 до 70°C
Цвет панели управления	черный	черный	черный	черный	черный	черный	черный	черный	черный
Тип управления	электронный/сенсор	электронный/сенсор	электронный/сенсор	электронный/сенсор	электронный	электронный	электронный	электронный	электронный
Удаленное управление	Wi-Fi	Wi-Fi	Wi-Fi	Wi-Fi	-	-	-	-	-
Дисплей	с бегущей строкой	с бегущей строкой	с бегущей строкой	LED индикация	цифровой	LED	цифровой	LED	LED
Доступные языки дисплея	Русский, Английский, Итальянский, Французский и др.	Русский, Английский, Итальянский, Французский и др.	Русский, Английский, Итальянский, Французский и др.	-	-	-	-	-	-
Особенности	Wi-Fi, Smart Door, Авто программы	Wi-Fi, Авто программы	Wi-Fi, Авто программы	Wi-Fi	-	-	-	-	-
Технологии и Опции:									
Super Silent (очень тихая)	да	да	-	-	да	да	-	-	-
Smart Door	да	-	-	-	-	-	-	-	-
Технология импульсной мойки	да	да	да	да	-	-	-	-	-
Сенсор чистоты	да	да	да	-	-	-	-	-	-
Сушка конденсационного типа	да	да	да	да	да	да	да	да	да
Режим интенсивной сушки	-	-	-	-	да	-	да	-	-
Использование моющих таблеток	да	да	да	да	да	да	да	да	да
Maxi Plates	да	да	-	-	-	-	-	-	-
Половинная загрузка	-	-	-	-	да	-	да	да	да
Функция ADDISH	да	да	да	да	-	-	-	-	-
Функция Экспресс	-	да	да	да	-	-	-	-	-
Программы:									
Smart Fi	да	да	да	да	-	-	-	-	-
Авто Универсальная 45-75 °C	-	-	да	-	-	-	-	-	-
Авто Ежедневная 55-65 °C	да	да	да	-	-	-	-	-	-
Авто 45-55 °C	-	-	-	-	да	-	да	-	-
Интенсивная 75°C	да	да	да	да	-	-	-	-	-
Интенсивная 70°C	-	-	-	-	да	да	да	да	да
Универсальная 60°C	да	да	да	да	-	-	-	-	-
Нормальная 55°C	-	-	-	-	да	да	да	да	да
Ежедневная 65°C	-	-	-	-	да	да	да	да	да
Эко 45°C	да	да	да	да	да	да	да	да	да
Деликатная 45°C	да	да	да	-	-	-	-	-	-
Ночь 55°C	да	да	-	-	-	-	-	-	-
ZOOM 39 мин 60°C	да	да	да	да	-	-	-	-	-
Быстрая 30 мин 55°C	-	-	-	-	да	да	да	да	да
Ультрабыстрая 24 мин 50°C	да	да	да	-	-	-	-	-	-
Превосходительная	да	да	да	да	да	-	да	-	-
Корзины									
3-я корзина для столовых приборов	да	да	-	-	да	да	да	да	-
Верхняя корзина	стандартная	стандартная	стандартная	стандартная	стандартная	стандартная	стандартная	стандартная	стандартная
Регулировка высоты верхней корзины	лифт Easy Click	лифт Easy Click	лифт Easy Click	ручная	лифт Easy Click	лифт Easy Click	лифт Easy Click	лифт Easy Click	ручная
Держатели для чашек (верхняя корзина)	да	да	да	да	да	да	да	да	да
Нижняя корзина	XL	XL	XL	XL	XL	XL	стандартная	стандартная	стандартная
Складные стойки (нижняя корзина)	да	да	да	да	-	-	-	-	-
Комфорт и безопасность:									
Отсрочка старта, часы	от 1 до 23	от 1 до 23	от 1 до 23	3/6/9	до 24 часов на дисплее	3/6/9/12	до 24 часов на дисплее	3/6/9/12	3/6/9/12
Индикатор отсутствия соли	да	да	да	да	да	LED	да	LED	LED
Индикатор отсутствия ополаскивателя	да	да	да	-	на дисплее	LED	на дисплее	LED	LED
Звуковой сигнал	да	да	да	да	да	да	да	да	да
Корзинка для столовых приборов	да	да	да	да	да	да	да	да	да
Тройной самоочищающийся фильтр	да	да	да	да	да	да	да	да	да
Автоматическая балансировка открытой дверцы (при установленном фасаде)	да	да	да	да	да	да	да	да	да
Петли со смещенным центром движения	да	да	да	да	-	-	-	-	-
Регулируемые ножки по высоте	да	да	да	да	да	да	да	да	да
Total Water Block	да	-	-	-	-	-	-	-	-
AquaStop	-	да	да	-	да	-	да	да	да
Защита от перелива	да	да	да	да	да	да	да	да	да
Самодиагностика неисправностей	да	да	да	да	да	да	да	да	да
Технические данные:									
Класс энергоэффективности (ЕС)	A++	A+	A+	A+	A++	A++	A++	A++	A+
Класс энергоэффективности (РФ)	A	A	A	A	A	A	A	A	A
Класс мойки	A	A	A	A	A	A	A	A	A
Класс сушки	A	A	A	A	A	A	A	A	A
Уровень шума, дБ (A) re 1 pw	44	44	51	53	45	45	47	47	49
Потребление электроэнергии/цикл (кВт/ч)	0,85	1,08	1,08	1,04	0,78	0,78	0,74	0,74	0,78
Потребление воды/цикл (литры)	10	10	12	12	8	8	9	9	9
Мощность подключения, Вт	2150	2150	2150	2150	1930	1930	1930	1930	1930
Номинальное напряжение / частота	230 В ~ 50 Гц	230 В ~ 50 Гц	230 В ~ 50 Гц	230 В ~ 50 Гц	230 В ~ 50 Гц	230 В ~ 50 Гц	230 В ~ 50 Гц	230 В ~ 50 Гц	230 В ~ 50 Гц
Давление воды (гидродинамическое давление)	мин. 0,08 - макс. 0,8 МПа	мин. 0,08 - макс. 0,8 МПа	мин. 0,08 - макс. 0,8 МПа	мин. 0,08 - макс. 0,8 МПа	0,4-10 бар = 0,04-1 МПа	0,4-10 бар = 0,04-1 МПа	0,4-10 бар = 0,04-1 МПа	0,4-10 бар = 0,04-1 МПа	0,4-10 бар = 0,04-1 МПа
Стандартный цикл мойки в соответствии с EN50242	Эко 45°C	Эко 45°C	Эко 45°C	Эко 45°C	Эко 45°C	Эко 45°C	Эко 45°C	Эко 45°C	Эко 45°C
Параметры модуля Wi-Fi	802.11 b/g/n - 2,4 GHz.	802.11 b/g/n - 2,4 GHz.	802.11 b/g/n - 2,4 GHz.	802.11 b/g/n - 2,4 GHz.	-	-	-	-	-
Ширина продукта (мм)	598	598	598	598	448	448	448	448	448
Глубина продукта (мм)	550	550	550	550	550	550	550	550	550
Высота продукта (мм)	818 - 898	818 - 898	818 - 898	818 - 898	815	815	815	815	815
Глубина продукта с открытой дверцей (мм)	1170	1170	1170	1170	1150	1150	1150	1150	1150

СТИРАЛЬНЫЕ МАШИНЫ

ТИП	СТИРАЛЬНЫЕ МАШИНЫ	СТИРАЛЬНЫЕ МАШИНЫ С СУШКОЙ
МОДЕЛЬ	СВММ 914DW-07	СВВД 8514TWH-07
Регулировка интенсивности стирки	да	да
Отложенный старт	до 24 часов	до 24 часов
Предварительная стирка	-	да
AquaPlus	-	да
Гигиеническая / Гигена+	да	да
Легкая глажка	да	-
Дополнительное полоскание	да	-
Доп. функции и режимы сушки		
Сушка по времени	-	да
Авто Сушка - Очень сухое	-	да
Авто Сушка - Под уют	-	да
Авто Сушка - На вешалку	-	да
Комфорт и безопасность:		
Регулировка температуры	да	да
Регулировка отжима	да	да
Индикация доп. функция	на дисплее	на дисплее
Индикация времени хода программы	да	да
Блокировка управления	да	да
Блокировка люка	да	да
Регулируемые ножки	да	да
Ворсовый фильтр	да	да
Крепление фасада	левое/правое	левое/правое
Технологии:		
Бак из композитного материала	Silitech	Silitech
Барабан из нержавеющей стали	да	да
Бак Shiatsu	да	-
Защита от перелива	да	да
Технические данные:		
Класс энергоэффективности РФ	A	A
Класс энергоэффективности ЕС	A+++ (A-30%)	A
Класс стирки	A	A
Класс отжима	A	A
Остаточная влажность	0,44	0,53
Класс сушки	-	A
Потребление электроэнергии/цикл стирки, при полной загрузке(кВт/ч)	1,17	1,2
Потребление электроэнергии/цикл стирки + сушка, при полной загрузке (кВт/ч)	-	5,44
Потребление воды за цикл, литры	57	110 с сушкой
Уровень шума при стирке/отжиге дБ А	58/76	-
Максимальная мощность, Вт	1500	2150
Степень защиты	IPX4	IPX4
Класс защиты от поражения электрическим током	I (первый)	I (первый)
Давление в гидравлической системе	мин 0,05 - макс 0,8 МПа	мин 0,05 - макс 0,8 МПа
Электрический предохранитель в сети	10 А	10 А
Напряжение, В, частота, Гц	220-240, 50Гц	220-240, 50Гц
Тип вилки	SCHUKO	SCHUKO
Размеры		
Габаритные размеры ВхШхГ (мм)	820x596x570	820x596x570

ДЛЯ ЗАМЕТОК

СХЕМЫ ВСТРАИВАНИЯ

ДУХОВЫЕ ШКАФЫ

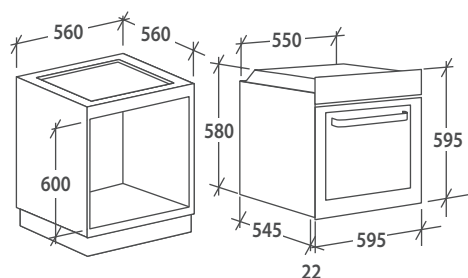
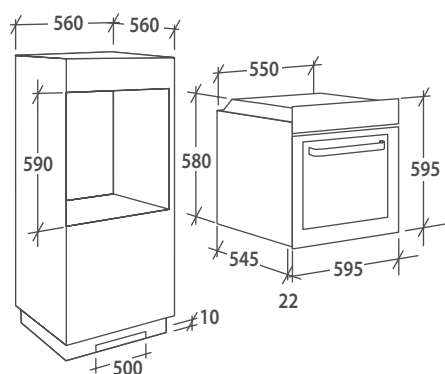

МИКРОВОЛНОВЫЕ ПЕЧИ

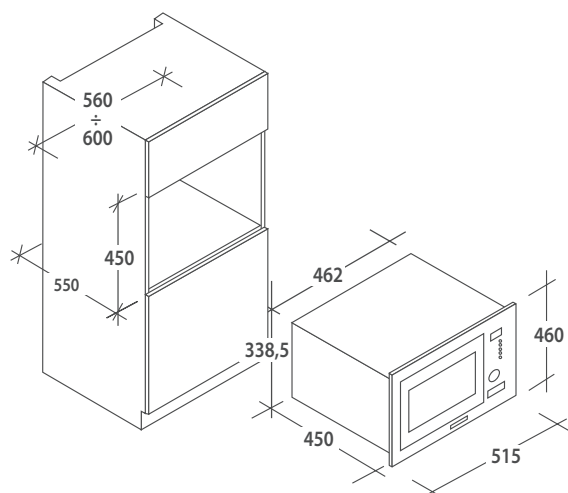

MIC 256 EX

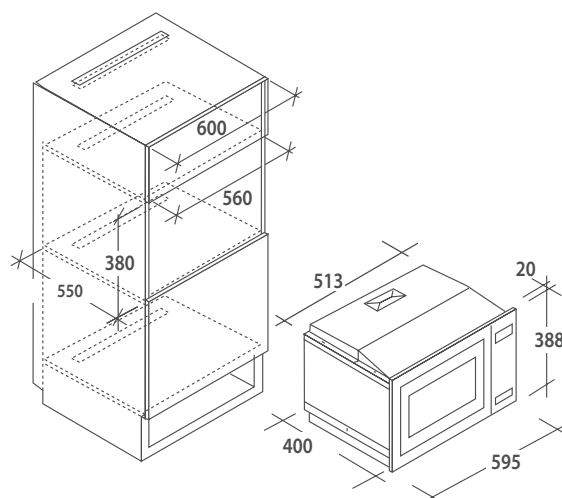

MIC 25 GDFX

СХЕМЫ ВСТРАИВАНИЯ

МИКРОВОЛНОВЫЕ ПЕЧИ

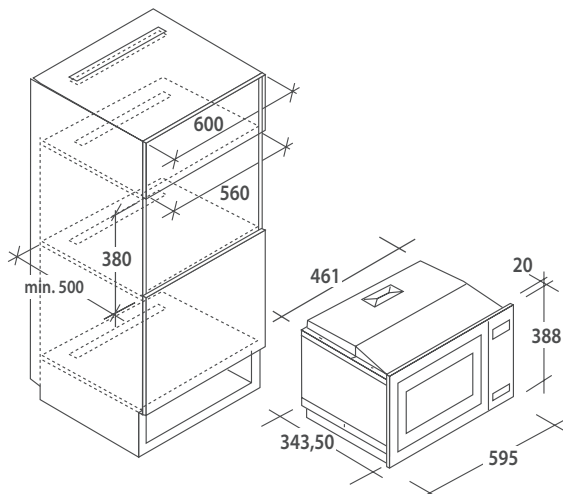

MICG25GDFN, MICG25GDFW

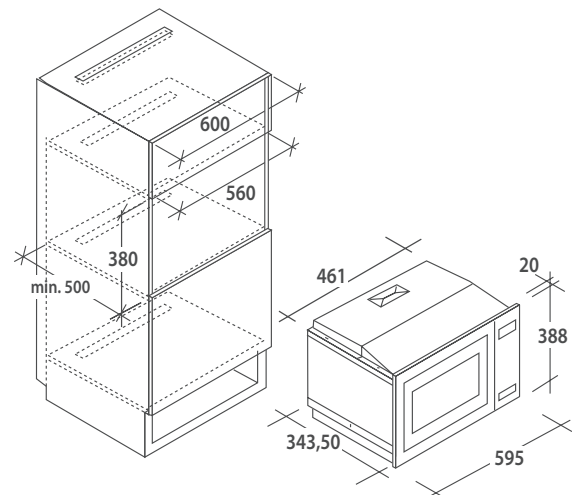

MIC 20 GDFX, MIC 20 GDFN,
MIC 20 GDFB

ГАЗОВЫЕ ВАРОЧНЫЕ ПОВЕРХНОСТИ

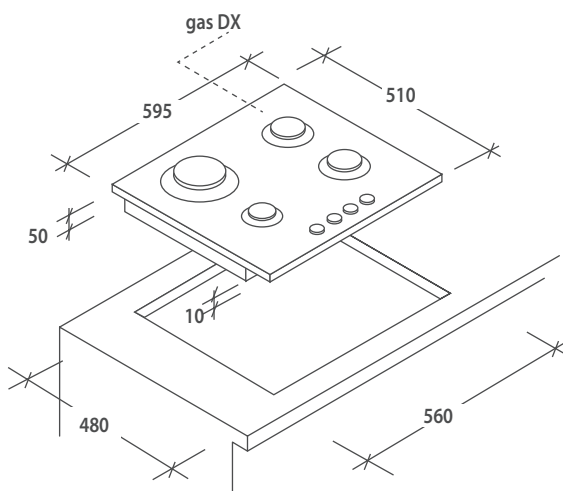

На стекле
(кроме CSVG64...)

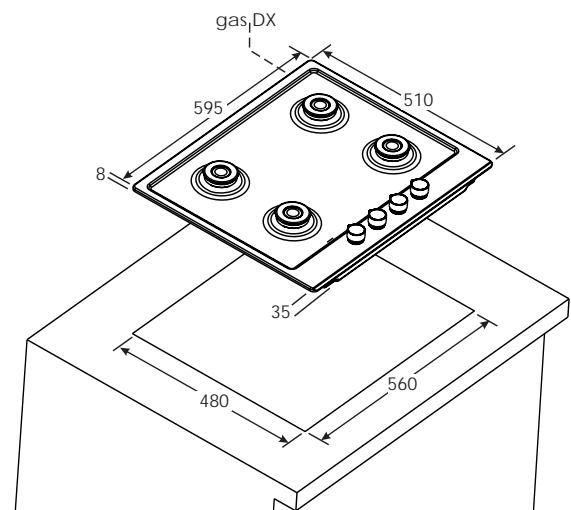

На металле с фронтальным
управлением (кроме CSG64...)

СХЕМЫ ВСТРАИВАНИЯ

ГАЗОВЫЕ ВАРОЧНЫЕ ПОВЕРХНОСТИ

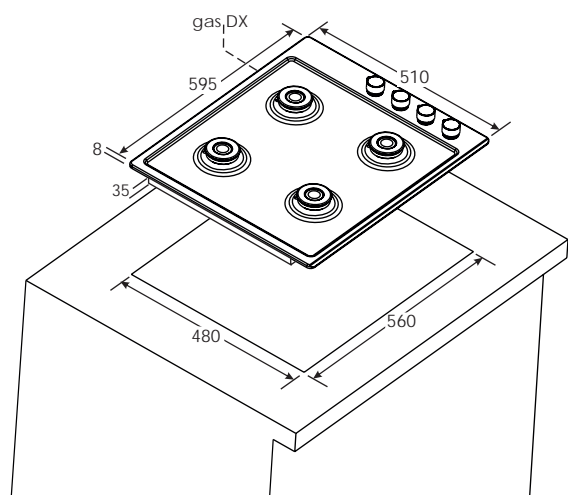

На металле с боковым управлением

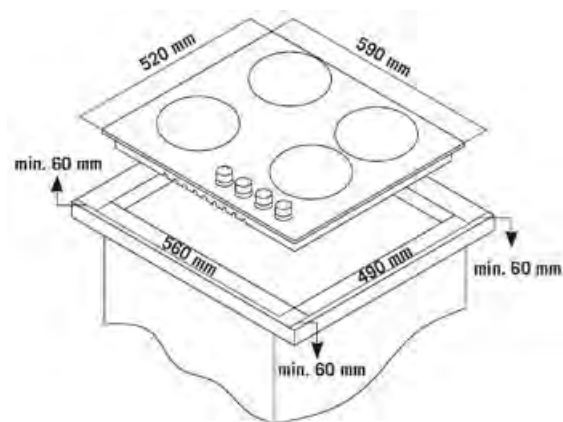

CSG64 и CSVG64

ЭЛЕКТРИЧЕСКИЕ ВАРОЧНЫЕ ПОВЕРХНОСТИ

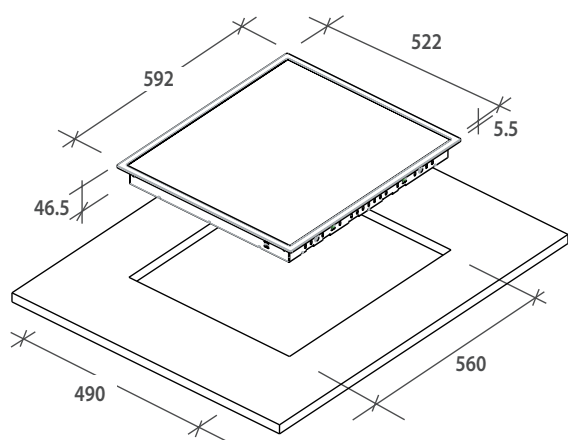

Hi-Light

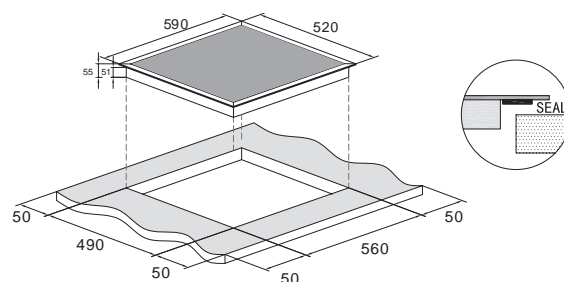

Индукция (кроме C1640CB)

ЭЛЕКТРИЧЕСКИЕ ВАРОЧНЫЕ ПОВЕРХНОСТИ

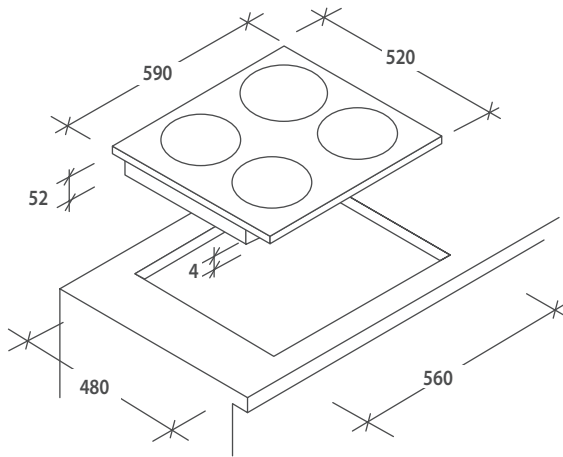

CI640CB

ВАРОЧНЫЕ ПОВЕРХНОСТИ «ДОМИНО»

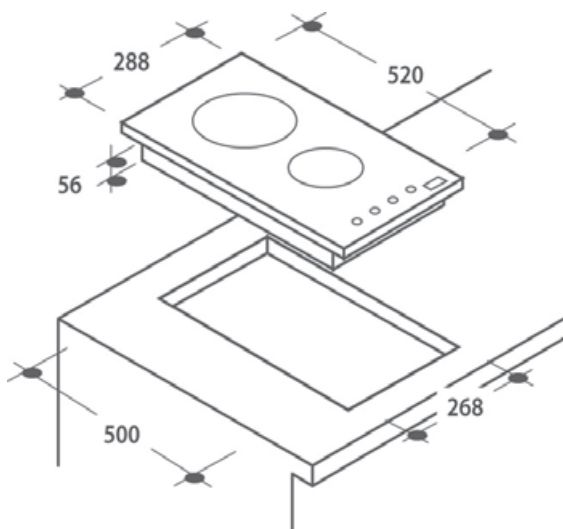

CDI 30

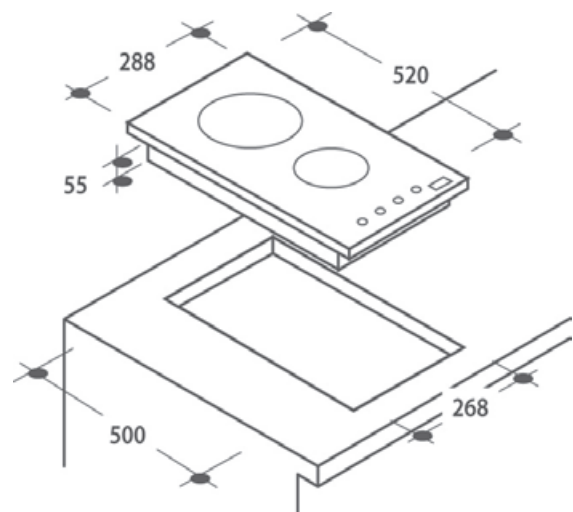

CDH 30

СХЕМЫ ВСТРАИВАНИЯ

ВАРОЧНЫЕ ПОВЕРХНОСТИ «ДОМИНО»

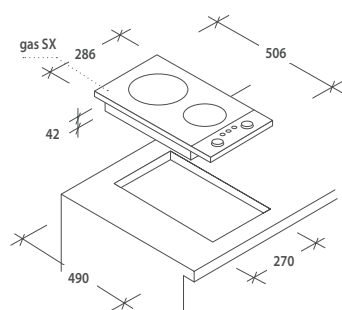

CDH 32/1 X

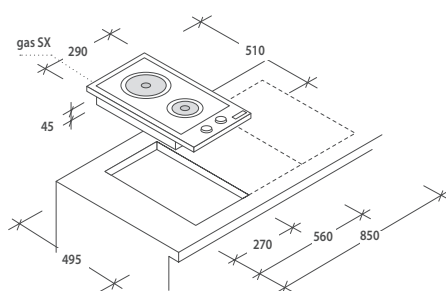

CDE 32/1 X

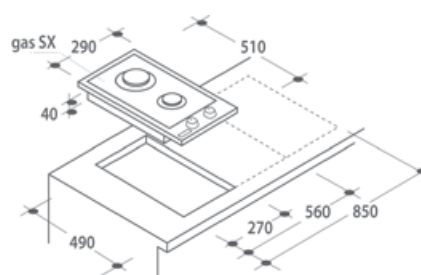

CDG 32/1 SPX

ХОЛОДИЛЬНИКИ

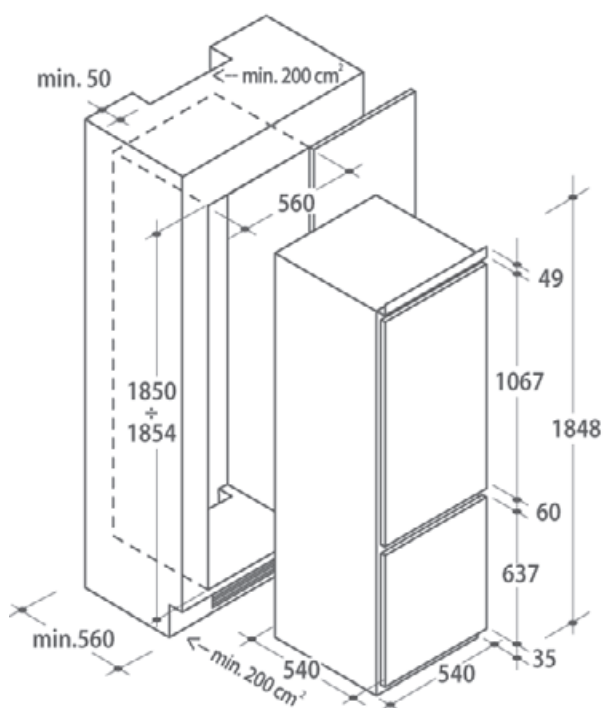

185 см

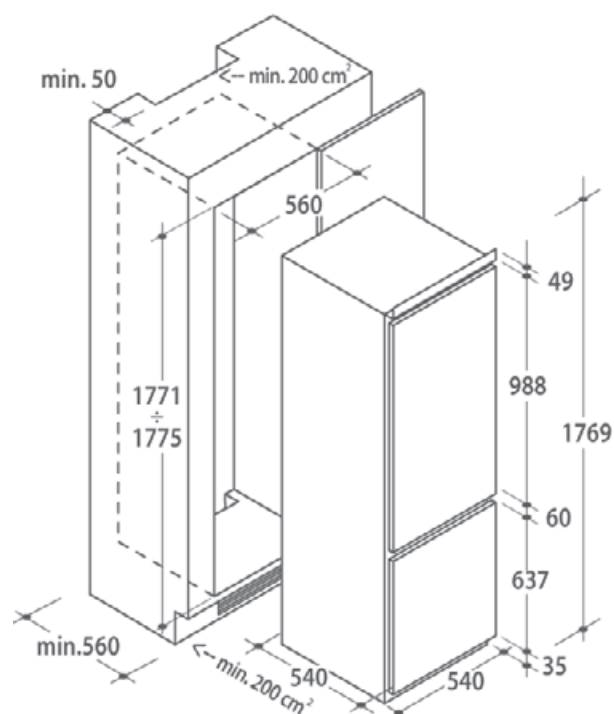

177 см

СХЕМЫ ВСТРАИВАНИЯ

ВСТРАИВАЕМЫЕ ПОСУДОМОЕЧНЫЕ МАШИНЫ

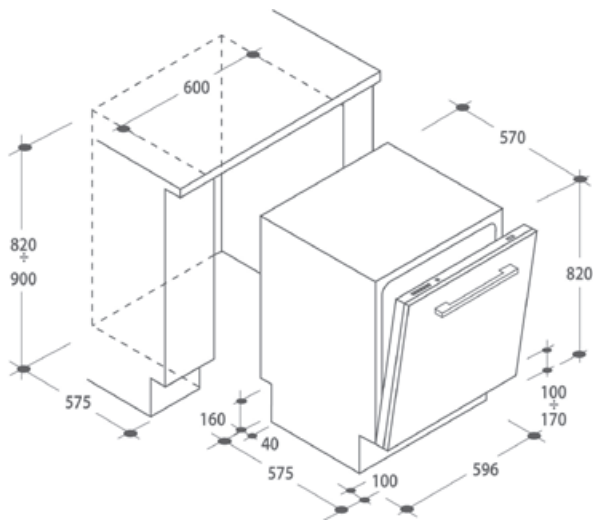

60 см

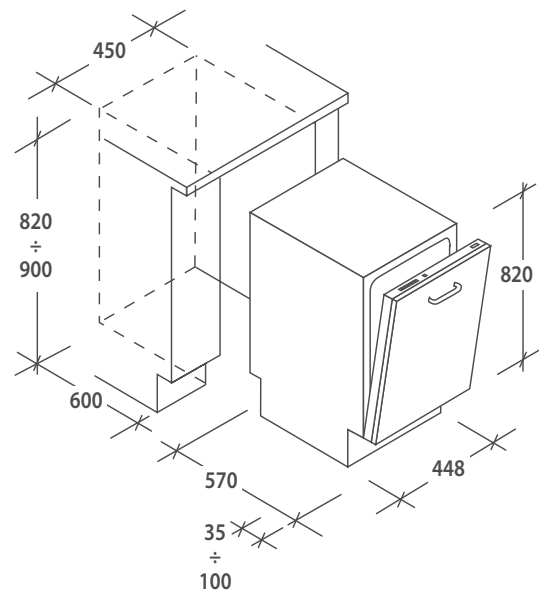

45 см

ВСТРАИВАЕМЫЕ СТИРАЛЬНЫЕ МАШИНЫ

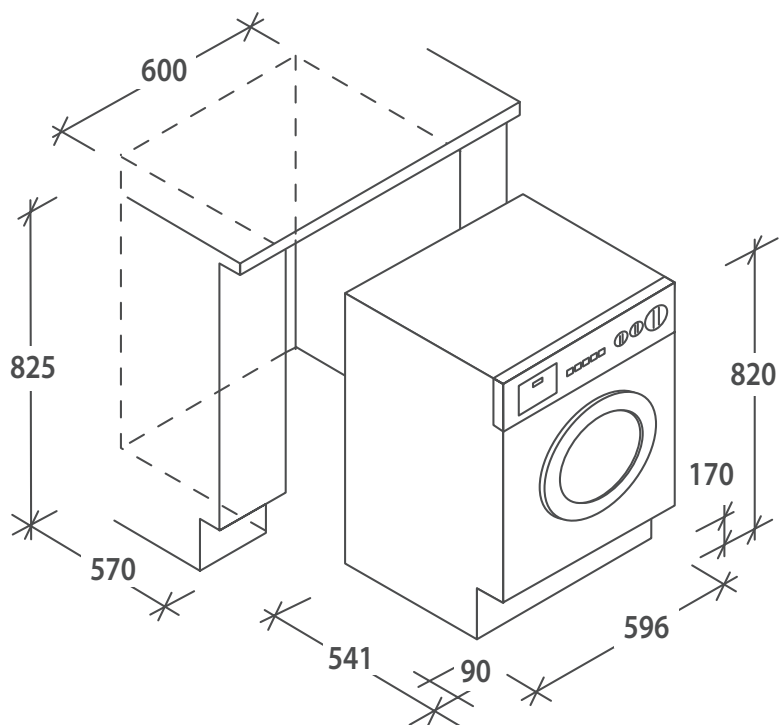

НАША ИСТОРИЯ

Всегда готовая следовать за событиями меняющейся истории, группа компаний “Candy” отмечает **70 лет впечатляюще успешной работы**, основанной на философии, которая заключается в том, чтобы прислушиваться к мнению наших любимых потребителей, то есть к вашему мнению. Благодаря итальянским корням компании “Candy”, которые помогают нашим специалистам **объединить навыки проектирования и творческие идеи**, что всегда присуще нашей культуре, домашняя бытовая техника производства компании “Candy” всегда оправдывает ожидания потребителей.





В 1945 году компания “Candy” выпустила первую “итальянскую” стиральную машину

С тех пор продукция Candy заняла важное место в повседневной жизни многих семей, день за днем выполняя рутинную домашнюю работу.

Со временем ассортимент продукции компании Candy расширился и **теперь включает**

в себя все виды кухонной бытовой техники: духовые шкафы; варочные поверхности;

вытяжки, устанавливаемые над кухонными плитами; холодильники и посудомоечные машины.

Специалисты Candy вкладывают много сил и непрерывно работают в направлении создания **уникальной, технически усовершенствованной**

продукции, а также используют современные технологии и передовые методы производства

История, которая всегда будет меняться к лучшему

Приключенческая история под названием “Candy” началась в 1945 году, но даже сегодня мы продолжаем писать ее с вашей помощью

Мы постоянно движемся навстречу будущему. В этом состоит цель нашей компании, а возможно, и ваша.

ГРУППА КОМПАНИЙ CANDY: ИТОГИ РАБОТЫ ЗА 70 ЛЕТ

1945

Первая стиральная машина, выпущенная в Италии и названная **"Modello 50"**.



1978

- Candy становится первой итальянской компанией, выпускающей холодильники с системой полного оттаивания **"No-Frost"**.
- Система **"ZOOM"**, установленная в стиральной машине, позволяющая в значительной степени сократить время стирки.



1986

"Candy Alisè" – первая стирально-сушильная машина с конденсационной сушилкой, выпущенная в Европе.



2006

Стиральные машины **"GrandO"** с самой большой шириной загрузочного люка по сравнению с другими моделями, представленными на рынке..



Начиная с 2000 года

Candy первой представляет на рынке бытовой техники стиральные машины с объемом загрузки 8/9/10/11 кг, сушильные машины с объемом загрузки до 9/10 кг и стиральные машины с вертикальной загрузкой с объемом загрузки до 8 кг.

1945

1970

"Brava" – первая полностью автоматизированная посудомоечная машина облегченной конструкции, рассчитанная на 8 комплектов посуды.

1980

- Посудомоечная машина, варочная поверхность и духовой шкаф только в одном корпусе: на рынок выходит коллекция **"TRIO"**.
- **"Candy"** представляет первую кухонную плиту шириной 60 см с пятью конфорками.



1960

"Candy Automatic 3" – первая современная стиральная машина со стеклянным люком и набором автоматических функций, таких как работа с задержкой.

1989

"Candy Holiday" – первая стиральная машина глубиной 33 см, подходящая к мебели и обстановке стандартной ванной комнаты. Candy запускает в производства первую стирально-сушильную машину глубиной всего 44 см.

2014

"Evospace Maxi Plates" – первая посудомоечная машина, в которую можно одновременно загрузить 16 комплектов посуды.

2017

Духовой шкаф **Watch&Touch** изменит правила игры на вашей кухне. Единственный в своей роде подключаемый по Wi-Fi духовой шкаф с дверцей, которая является полностью сенсорным экраном и имеет встроенную HD-камеру.

Candy Bianca: Появилась новая модель интуитивных стиральных машин

2012
Духовые шкафы **"Maxi"**, по сравнению с другими, представленными на рынке, имеют наибольший объем духовки при стандартных размерах



продолжение
следует...

2004

Посудомоечные машины **"Futura"** – первые модели на 15 комплектов посуды.



2010

"Easycase" – революционная технология системы сбора конденсата в сушильных машинах.

2015

"simply-Fi" – первая линейка моделей домашней бытовой техники с возможностью подключения через Wi-Fi.



2018

Candy Bell'Ó
Продуманное охлаждение принимает новые формы.



1970 1980 1990 2000 2006 2010 2012 2014

CANDY SERVICE

Компания Candy знает, как важно иметь эффективное и квалифицированное сервисное обслуживание клиентов. Именно поэтому по всей стране работает более 200 официальных сервисных центров. Постоянное обучение персонала, а также поставка оригинальных запчастей гарантирует эффективное сервисное обслуживание клиентов на высшем уровне.

Благодаря профессионализму, проверенному годами, сервисная служба Candy не оставит без ответа обращения клиентов



8.800.707.02.04
(горячая линия)

candy.ru
shop.candy.ru



ООО "Канди С.Н.Г."

CANDY